

Η ΠΑΛΑΙΟΧΡΙΣΤΙΑΝΙΚΗ ΒΑΣΙΛΙΚΗ ΤΗΣ ΣΥΓΙΑΣ

Δὲν εἶναι ὀλίγα τὰ παραδείγματα ἐπιμόνων κατ' ὄναρ ἐμφανίσεων, εἰς γυναικας ἰδίως, θείων ἢ καὶ κοσμικῶν προσώπων ἐπιτασσόντων τὴν εἰς ὠρισμένον μέρος ἐνέργειαν σκαφῆς πρὸς ἀνεύρεσιν κεκρυμμένου χριστιανικοῦ ναοῦ ἢ κατακεχωσμένης θαυματουργοῦ εἰκόνας, οὐδὲ σπανία ἢ ἐπαλήθευσις τῆς ἐπιταγῆς¹. Οὕτω προσφάτως ἀκόμη ἡ χριστιανικὴ ἀρχαιολογία ἐπλουτίσθη χάρις εἰς θήλαα media μὲ τρία ἀξιόλογα παραδείγματα παλαιοχριστιανικῶν βασιλικῶν, ἦτοι: α) τὴν τῶν Δαφνουσίων τῆς Λοκρίδος², β) τὴν παρὰ τὸ Ἡράκλειον τῆς Νεμέας, ἀδημοσίευτον εἰσέτι, τρίκλιτον ἐπαρχιακὴν βασιλικὴν καὶ γ) τὴν κατωτέρω δημοσιευομένην βασιλικὴν τῆς Σύγας (σημερινῆς Σούγας) κειμένης ἐπὶ τῆς πρὸς τὸ Λιβυκὸν πέλαγος ἀκτῆς τῆς Κρήτης καὶ συγκεκριμένως εἰς τὰ ὄρια τῶν ἐπαρχιῶν Σελίνου καὶ Σφακίων.

Ἴδου πῶς περιγράφει τὴν εὔρεσιν τοῦ μνημείου εἰς τὴν ἐφημερίδα «Παρατηρητὴν» τῶν Χανίων τῆς 2ας Ἰουλίου 1952 (ἀρ. φυλ. 1156) ὁ Ἐπιθεωρητὴς τῶν Δημοτικῶν Σχολείων κ. Παν. Κασιμάτης, ὅστις καὶ πρῶτος ἐπέσυρε τὴν προσοχὴν τῶν ἐπιστημόνων καὶ τῶν ἀεμοδίων ἀρχῶν ἐπὶ τῆς ὑπάρξεως τοῦ ἀξιολόγου ναοῦ τῆς Σούγας καὶ τῶν ψηφιδωτῶν αὐτοῦ:

«Ἡ ἀνακάλυψις τοῦ ναοῦ ὀφείλεται εἰς ἐπανελημμένα ὄνειρα τῆς Ἀντωνίας, συζύγου Ματθαίου Καναντολέων (sic) ἐκ Λιβαδᾶ, μαγείρῃσσης σήμερον τοῦ οἰκοτροφείου Σούγας, εἰς τὸ ὁποῖον φιλοξενοῦνται οἱ μαθηταὶ τῶν ἐκ θεμελίων καταστραφέντων σχολείων καὶ χωριῶν: Μονῆς, Κουστογεράκου καὶ Λιβαδᾶ. Μετὰ τὴν ἦτταν καὶ ἀναχώρησιν τῶν Γερμανῶν ἀπὸ τὴν Σούγαν, ἡ Ἀντωνία εἶδεν εἰς τὸ ὄνειρόν της κάποιον, ὃ ὁποῖος τὴν παρεκίνησε νὰ σκάψουν βαθειὰ εἰς ὑποδεικνυόμενον ὠρισμένον τμήμα ἐνὸς ἀγροῦ, μέχρι τότε καλλιεργου-

¹) Πολλὰ εἶναι καὶ ἀπὸ τὴν βυζαντινὴν ἐποχὴν τὰ παραδείγματα εὐρέσεως ναοῦ ἢ εἰκόνας κατὰ θείαν ἀποκάλυψιν. Ἀναφέρω προχείρως τὸ τοῦ ναοῦ τοῦ Ἁγ. Ἀνδρέου τῆς Μ. Περιστερῶν ὑπὸ Ἁγ. Εὐθύμιου τοῦ Νέου (L. Petit Vie et office de St. Euthyme le Jeune, Paris 1904 σ. 38) καὶ τὸ τῆς εἰκόνας τοῦ Μ. Σπηλαίου ὑπὸ τῶν ἀδελφῶν μοναχῶν Συμεῶν καὶ Θεοδώρου, διαταχθέντων πρὸς τοῦτο ὑπὸ τῆς Παναγίας φανερωθείσης εἰς αὐτοὺς καθ' ὕπνου (Οἰκονόμου τοῦ ἐξ Οἰκονόμων, Κτητορικὸν ἢ Προσκυνητάριον... τῆς Μ. Μεγάλου Σπηλαίου, Ἀθήνησιν 1840 σ. 44).

²) A. O r l a n d o s, Une basilique paléochrétienne en Locride Byzantion V (1929) σ. 207.

μένου, εὐρισκομένου εἰς τὸ δυτικὸν ἄκρον τοῦ συνοικισμοῦ καὶ εἰς ἀπόστασιν 125 μέτρων ἀπὸ τῆς θαλάσσης, διότι ἐκεῖ ὑπῆρχε «παλιὰ ἐκκλησία», τὴν ὁποίαν πρόπει νὰ κτίσουν ἐκ νέου. Ἐπειδὴ τὸ ἴδιον ὄνειρον ἐπανελήφθη, ἐπίεσε τὸν σύζυγόν της νὰ ἀρχίσουν τὴν ἀνασκαφὴν, διότι εἶναι «θέλημα τοῦ Θεοῦ». Πεισθεὶς τέλος ὁ Ματθαῖος, τῇ βοήθειᾳ καὶ τῆς συζύγου του ἤρχισε τὴν ἀνασκαφὴν. Εὐθὺς ἀπὸ τῆς δευτέρας ἡμέρας διέκριναν σημεῖα πείθοντα, ὅτι ἐκεῖ ὄντως ὑπῆρχον θαμμένα τὰ ἔρειπια ναοῦ».

Καὶ ἕως μὲν ἐδῶ τὰ πράγματα ἔβαινον καλῶς, οὐχὶ ὅμως καὶ περαιτέρω διότι ἀντὶ νὰ εἰδοποιηθῇ ἀμέσως ἡ Ἀρχαιολογικὴ ὑπηρεσία περὶ τῆς εὐρέσεως ἀρχαίου κτηρίου, ὁ Ματθαῖος ἐνήργησεν ἐράνους, ἔλαβε τὴν ἄδειαν τοῦ θεοφιλεστάτου Ἐπισκόπου καὶ ἐπὶ τῶν ἔρειπίων τοῦ παλαιοῦ ἀνήγειρε νέον ναόν, μήκους 13 μ. καὶ πλάτους 5 μ., κατεσκεύασε θύρας κλπ. καὶ παρήγγειλε ξυλόγλυπτον τέμπλον ἀντὶ 9 περῖπου ἑκατομμυρίων δραχμῶν.

Εἶναι ἄξιος παντὸς ἐπαίνου ὁ Ἐπιθεωρητὴς κ. Κασιμάτης διότι κατιδὼν τὸν κίνδυνον περαιτέρω καταστροφῆς συνέστησεν, ὡς γράφει περαιτέρω, θερμῶς εἰς τοὺς διδασκάλους καὶ τὸν Ἀστυνομικὸν Σταθμάρχην νὰ διαφυλάξουν τὰ ἀνακαλυφθέντα ψηφιδωτὰ ὀλοκλήρου τοῦ διαπέδου τοῦ ναοῦ εἰς οἷαν κατάστασιν εὐρέθησαν, μέχρις οὗ εἰδοποιηθῶν αἱ ἀρχαί. Ἀνεφέρθη δὲ πράγματι ὁ κ. Κασιμάτης εἰς τε τὸν ἐπιμελητὴν Βυζ. Ἀρχαιοτήτων Κρήτης κ. Κ. Καλοκύρην καὶ εἰς τὸ Ὑπουργεῖον Παιδείας. Ἐπειδὴ δὲ συνέπεσε τότε ὁ κ. Καλοκύρης νὰ ἐτοιμάζεται δι' ἀποδημίαν εἰς Ἑσπερίαν καὶ δὲν ἠδύνατο, τούτου ἕνεκα, νὰ μεταβῇ εἰς Σούγיא, ἐθεώρησα καλόν, ἐπ' εὐκαιρίᾳ καὶ τῶν ἐργασιῶν ἀναστηλώσεως τοῦ Ναοῦ Ἀϊ - Κυργιάννη Ἀλυκιανοῦ, ἃς διηύθυνον, νὰ ἐπιληφθῶ οὐ μόνον τῆς ἐξετάσεως ἀλλὰ καὶ τῆς προστασίας τῶν ψηφιδωτῶν τῆς Συίας, ὅπερ καὶ ἐγένετο κατ' Ἰούλιον τοῦ 1952. Ἡ ἐπίσκεψίς μου εἰς Σούγיא ὑπῆρξε πλήρης ἀπογοητεύσεων διότι οἱ χωρικοί, ἐν τῇ ἀγνοίᾳ των, εἶχον κτίσει τὸν νέον ναὸν ἐπὶ τῶν στυλοβατῶν τοῦ μέσου κλίτους τῆς παλαιᾶς βασιλικῆς, εἶχον δὲ μάλιστα καλύψει αὐτὸν καὶ διὰ κυλινδρικήσ καμάρας ἐκ σιδηροπαγοῦς σκυροκονιάματος, τὸν δὲ δυτικὸν αὐτοῦ τοῖχον ἐστήριξαν ἐπὶ τῶν ψηφιδωτῶν. Εὐτυχῶς διὰ τῆς ἐγκαίρου παρεμβάσεώς μου κατώρθωσα νὰ ἀποτρέψω περαιτέρω καταστροφὰς τῆς ἀρχαίας βασιλικῆς, τὰς ὁποίας ἠτοιμάζοντο νὰ συντελέσουν οἱ ἐντόπιοι, ὡς π. χ. τὴν ἀπομάκρυνσιν τῆς σωζομένης βάσεως τῆς Ἀγίας Τραπέζης, τὴν διάνοιξιν ὀπῶν ἐπὶ τῶν ψηφιδωτῶν πρὸς στερέωσιν τοῦ νέου ξυλίνου τέμπλου κλπ. Δι' εἰδικῆς δὲ πιστώσεως, ἦν ἐπέτυχον παρὰ τοῦ Ὑπουργείου, ἐφρόντισα διὰ τὴν στερέωσιν τῶν φθαρειῶν παρυφῶν τῶν ψηφιδωτῶν, ἦν ἔξε-

τέλεσε, μετὰ τῆς συνήθους αὐτῷ ἱκανότητος, ὁ ἀρχιτεχνίτης τοῦ Μουσειοῦ Ἡρακλείου κ. Ζαχ. Κανάκης.

Α' Η ΑΡΧΙΤΕΚΤΟΝΙΚΗ ΤΟΥ ΝΑΟΥ

Ἄς ἔλθωμεν ἤδη εἰς τὴν λεπτομερῆ ἐξέτασιν τοῦ ἀποκαλυφθέντος μνημείου, ὅπερ κεῖται κατὰ τὸ δυτικὸν ἄκρον τοῦ ἐξ ὀλίγων οἰκογενειῶν ἀπαρτιζομένου σημερινοῦ χωρίου τῆς Σούγιας *.

*) Τὸ σημερινὸν ὄνομα Σούγια εἶναι προφανῶς παραφθορὰ τοῦ ἀρχαίου Συία, τοῦ ἀρχαίου Υ̅ συνηθέστατα τραπέντος εἰς ου̅ ὑπὸ τῶν μεταγενεστέρων πβλ. τρύπα - τρούπα, ἀχυρῶν - ἀχούρι κλπ. Περί τοῦ Υ̅ ἐν τῇ νεωτέρᾳ ἑλληνικῇ βλ. Γ. Ν. Χατζιδάκι, Μεσαιωνικά καὶ Νέα ἑλληνικά τ. Β' ἐν Ἀθήναις 1907 σ. 296 - 298.

Κατὰ Στέφανον τὸν Βυζάντιον (ἔκδ. Meineke, Βερολῖνον 1849 σ. 590) ἡ Συία ἦτο «πόλις μικρὰ τῆς Κρήτης, ἐπίνειον οὔσα τῆς Ἐλύρου», κατὰ δὲ τὸν ἀνώνυμον συγγραφέα τοῦ Σταδισμοῦ τῶν μεγάλων θαλασσῶν παρ. 331 (Geographi Graeci Minores τ. II σ. 496 τῆς ἐκδόσεως Gail) «εἰς Συβᾶν (= Συίαν;), πόλις ἐστὶ καὶ λιμένα καλὸν ἔχει». Ἐκεῖτο δ' ἡ πόλις 6 στάδια δυτικῶς τῆς Ποικιλασσού, ἣτις τοποθετεῖται ἀνατολικώτερον, πρὸς τὰ Σφακιά, ἐν ᾧ ἡ Ἐλυρος ἦτο ἰδρυμένη παρὰ τὸ πρὸς βορρᾶν τῆς Σούγιας κείμενον χωρίον Ροδοβάνι. Σήμερον ὁ λιμὴν τῆς Συίας ἔχει ἐξαφανισθῆ λόγῳ σημαντικῆς ἀνυψώσεως τῆς ἀκτῆς, ἣτις εἶχεν ἀρχίσει ἤδη ἀπὸ τῆς ἀρχαιότητος (Bursian, Geographie von Griechenland II Leipzig 1868, σ. 548).

Λείψανα ἀρχαίων κτηρίων διατηροῦνται ἄφθονα μέχρι σήμερον ἐν Συίᾳ· εἶναι δὲ ταῦτα ὡς ἐπὶ τὸ πολὺ τείχη, τάφοι καὶ θεμέλια οἰκιῶν ὑστέρων ρωμαϊκῶν χρόνων. Ὁ R. Pashley (Travels in Crete II, London 1837 σ. 98) εἶδε «λείψανα τοῦ τείχους τῆς πόλεως καὶ δημόσιον κτήριο οὐχὶ ἀρχαιότερον τῶν ρωμαϊκῶν αὐτοκρατορικῶν χρόνων». Ἐσημείωσε δ' ἐπίσης καὶ τάφους ἐπὶ τῆς κλιτύος τοῦ πρὸς τὰ Ν.Α. λόφου καὶ δὴ ἀναγλύφους σταυροὺς ἐπὶ τεμαχίων λευκοῦ μαρμάρου, ἐξ ὧν συμπεραίνει τὴν ὑπαρξίν τῆς πόλεως κατὰ τοὺς χριστιανικοὺς χρόνους πρᾶγμα τὸ ὁποῖον, ὡς λέγει, συνάγεται καὶ ἐκ τῆς μνείας τῆς Ἐλύρου ἐν τῷ Συνεκδήμῳ τοῦ Ἱεροκλέους (ἔκδ. Honigsmann 1937, 605, 15 σ. 19) μεταξὺ τῶν Κρητικῶν πόλεων, αἵτινες τότε εἶχον περιορισθῆ μόνον εἰς εἴκοσι καὶ δύο. Ἀναμφιβόλως δὲ ὑπαρχούσης τῆς Ἐλύρου κατὰ τοὺς Χριστ. χρόνους καὶ ὁ μικρὸς αὐτῆς λιμὴν, δηλ. ὁ τῆς Συίας, θὰ ὑπῆρχε κατὰ τοὺς αὐτοὺς χρόνους. Ἀργότερον ὁ Spratt (Travels and researches in Crete II, London 1865 σ. 242) ἀναφέρει ἐπίσης, ὅτι εἶδεν ἐν Συίᾳ «λείψανα οἰκήσεων ὑστέρων χρόνων ὡς καὶ ἐρείπια ἐκκλησιῶν τινῶν καὶ ὑδραγωγείου». Τὰ ρωμαϊκὰ λείψανα τῆς Συίας ἀναφέρει καὶ ὁ Γάλλος L. Thenon ἐν Revue Archéol. τοῦ 1866 σ. 399 - 404, ἐκ δὲ τῶν νεωτέρων ὁ Ἴταλὸς L. Savignoni ἐν Monumenti Antichi dei Lincei τ. XI (1901) στ. 443 - 448, ὅστις παρέχει καὶ σχέδια τῶν αὐτόθι θερμῶν (στ. 444), τάφων καὶ βωμῶν (στ. 446 - 447). Ἄμφότεροι ὁμῶς οἱ τελευταῖοι οὐδὲν περὶ χριστιανικῶν λειψάνων τῆς Συίας λέγουσιν.

Ὡς βλέπει τις ἐκ τῆς παρατιθεμένης κατόψεως (εἰκ. 2) ἡ βασιλικὴ ἔχει τὸ σύννηδες σχῆμα ἐπιμήκους ὀρθογωνίου φέροντος κατὰ τὴν ἐτέ-

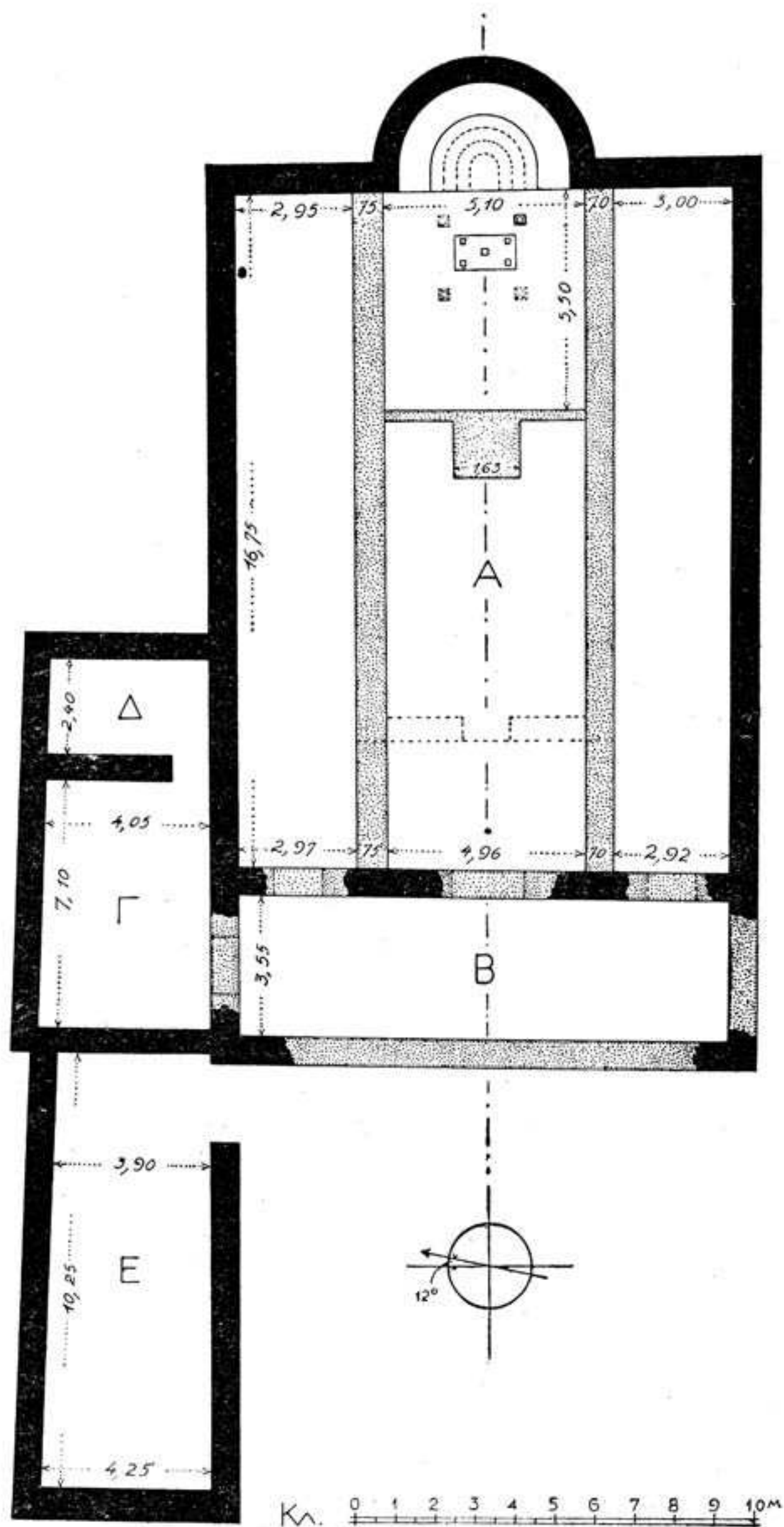

Εἰκ. 2.—Γενικὴ κάτοψις τῆς βασιλικῆς τῆς Σινίας.

ραν τῶν στενῶν αὐτοῦ πλευρῶν προσκεκολλημένην ἡμικυκλικὴν κόγχην ἱεροῦ (ἔσωτ. διαμ. 4,30 μ.) διαιρουμένου δὲ δι' ἐγκαρσίου τοίχου

εἰς κυρίως ναὸν (Α) (ἔσωτερικῶν διαστάσεων 16,75×12,40 μ.) καὶ εἰς νάρθηκα (Β) (ἔσωτερ. διαστάσεων 12,30×3,55 μ.). Κατὰ τὴν βόρειον πλευρὰν τοῦ ναοῦ καὶ τοῦ νάρθηκος εἶναι προσκεκολλημένα καὶ τινα ὀρθογώνια προσκτίσματα (Γ, Δ, Ε) ἐκτεινόμενα πρὸς δυσμὰς κατὰ 10 ὅλα μέτρα πέραν τῆς ἐξωτερικῆς παρειάς τοῦ νάρθηκος.

Ὁ ναὸς δὲν εἶναι ἀκριβῶς πρὸς ἀνατολὰς ἐστραμμένος· διότι ὁ μέγας ἄξων αὐτοῦ ἀποκλίνει κατὰ 12 μοίρας πρὸς βορρᾶν, ἀντιθέτως πρὸς τὴν κρατοῦσαν εἰς τὰς πλείστας τῶν παλαιοχριστιανικῶν βασιλικῶν συνήθειαν τῆς πρὸς νότον ἀποκλίσεως⁴. Οἱ τοῖχοί του εἶναι κατεσκευασμένοι διὰ μικρῶν μᾶλλον καὶ ἀκανονίστων ἀσβεστολιθικῶν πετρῶν καὶ ἀφθόνου ὑδραυλικοῦ κονιάματος, διατηροῦνται δ' ἐνιαχοῦ μέχρις ὕψους 0.80 μ. Τῶν ἐξωτερικῶν τοίχων τὸ πάχος κυμαίνεται μεταξὺ 0,70 καὶ 0,75 (ἀνατολικὸς τοῖχος). Ἡ ἀναλογία τοῦ ἐσωτερικοῦ μήκους πρὸς τὸ πλάτος τοῦ κυρίως ναοῦ $\frac{16.75}{12.40} = 1.35$ τάσσει τὴν βασιλικὴν τῆς Συρίας εἰς τὴν 4ην κατηγορίαν ἥτοι τῶν μὲ ἀναλογίαν 3:4⁵.

Ὁ κυρίως ναὸς ἐχωρίζετο ἐσωτερικῶς εἰς τρία κλίτη διὰ δύο κιονοστοιχιῶν, τῶν ὁποίων διετηρήθη ὁ στυλοβάτης, πλάτους 0,70—0,75 μ. ὑψούμενος κατὰ 0.23 ὑπὲρ τὸ ψηφιδωτὸν δάπεδον τοῦ μέσου κλίτους, ὀλιγώτερον δὲ ὑπὲρ τὸ δάπεδον τῶν πλαγίων κλιτῶν, τὰ ὁποῖα δὲν ἔφερον ψηφιδωτὸν ἔδαφος. Τὸ πλάτος τοῦ μέσου κλίτους μετρούμενον ἐσωτερικῶς ἀπὸ στυλοβάτου εἰς στυλοβάτην εἶναι παρὰ μὲν τὴν ἀψίδα τοῦ ἱεροῦ 5.10 μ., παρὰ δὲ τὸν νάρθηκα 4,96 μ. Τὸ δὲ πλάτος τῶν πλαγίων κλιτῶν ποικίλλει ἀπὸ 2.92 μ. (Ν.Δ. γωνία) μέχρι 3.00 μ. (Ν.Α. γωνία). Κατὰ ταῦτα ἡ ἀναλογία τοῦ πλάτους τοῦ μέσου κλίτους πρὸς τὸ πλάτος τῶν πλαγίων εἶναι, κατὰ μέσον ὄρον, 1 : 1,70.

Τέλος τὸ ἐλεύθερον πλάτος τοῦ νάρθηκος (3.55 μ.) ἦτο καὶ ἐνταῦθα, ὡς συνήθως, μεγαλύτερον μὲν τοῦ πλάτους τῶν πλαγίων κλιτῶν, μικρότερον δὲ τοῦ τοῦ μέσου κλίτους.

Πόσοι κίονες ἴσταντο ἐφ' ἑκατέρου τῶν στυλοβατῶν δὲν κατέστη δυστυχῶς δυνατόν νὰ ἐξακριβωθῇ· διότι, ὡς ἤδη εἶπον, οἱ νεώτεροι Συιαῖται ἔκτισαν τὸν νέον ὀρθογώνιον ναὸν των χρησιμοποιοῦντες ὡς θεμέλιον διὰ μὲν τὰς μακρὰς αὐτοῦ πλευρὰς τοὺς στυλοβάτας τῶν ἐσωτερικῶν κιονοστοιχιῶν, διὰ δὲ τὴν ἀνατολικὴν καὶ τὴν ἀψίδα τοῦ ἱεροῦ τὰ ἀντίστοιχα παλαιὰ θεμέλια καὶ τέλος τὸν δυτικὸν τοῖχον τοῦ νέου ναοῦ ἐστήριξαν ἐπὶ τοῦ καλύπτοντος τὸ μέσον κλίτος ψηφιδωτοῦ

⁴) Ὅρα σχετικῶς Α. Ὁ ρ λ ἄ ν δ ο υ, Ἡ ξυλόστεγος παλαιοχριστιανικὴ βασιλικὴ τῆς μεσογειακῆς λεκάνης τ. Α. Ἀθῆναι 1952 σ. 87.

⁵) Ὅρα τὸν σχετικὸν πίνακα εἰς τὸ ἀνωτέρω μνημονευθὲν περὶ παλαιοχρ. βασιλικῶν ἔργον μου σ. 205.

δαπέδου, τοποθετήσαντες αὐτὸν εἰς ἀπόστασιν 3,20 μ. ἀπὸ τοῦ θεμελίου τοῦ νάρθηκος τῆς παλαιᾶς βασιλικῆς, ὡς ἐν τῷ σχεδίῳ (εἰκ. 2) δι' ἐστιγμένης γραμμῆς ἐμφαίνεται.

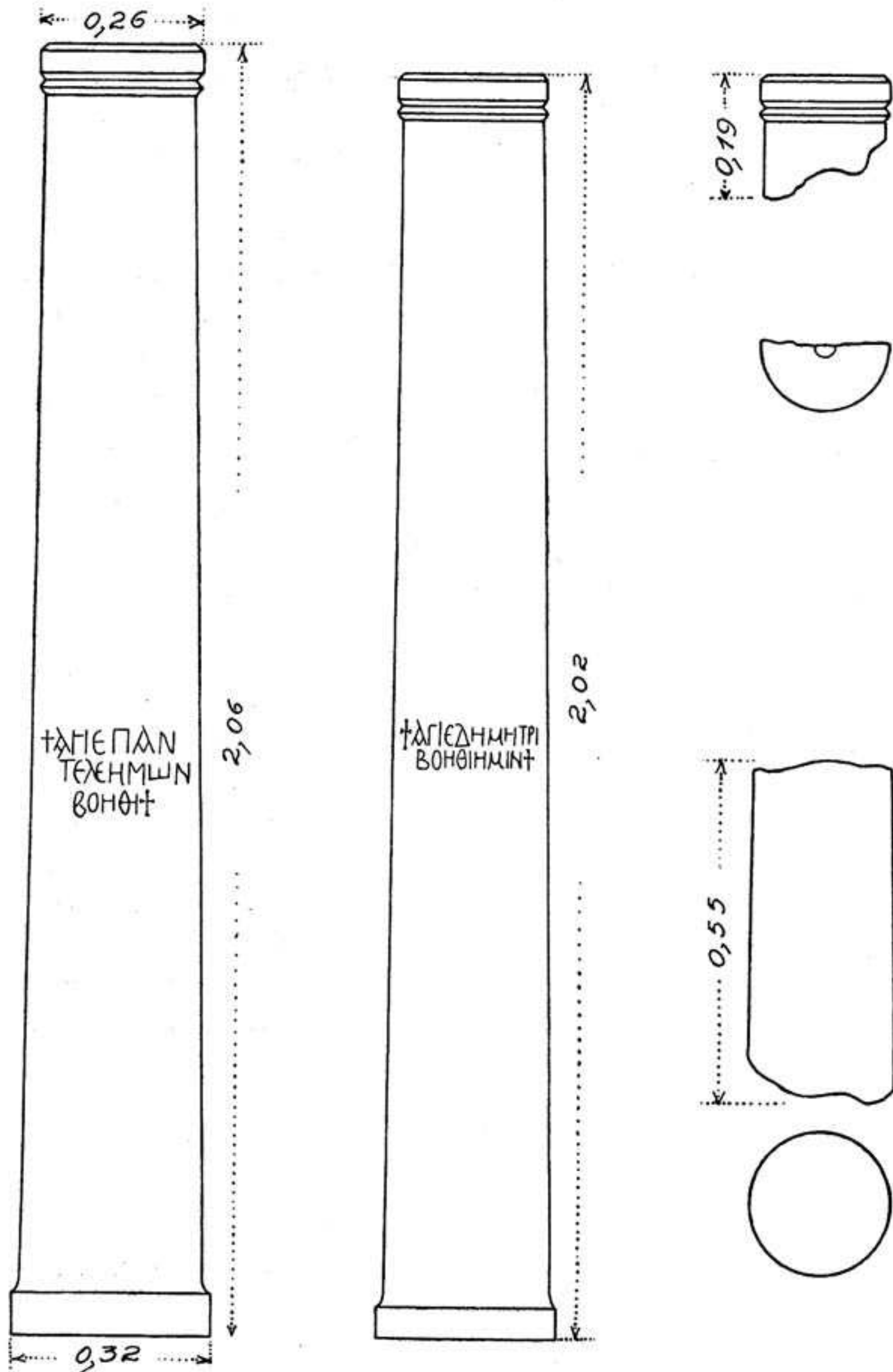

Εἰκ. 3.—Οἱ διασωθέντες κορμοὶ κίωνων τῶν ἐσωτερικῶν κιονοστοιχιῶν τῆς βασιλικῆς.

Τὸ λυπηρὸν εἶναι, ὅτι κατὰ τὴν κτίσιν τῶν μακρῶν τοίχων τοῦ νέου ναοῦ οἱ ἀδαεῖς νεώτεροι τεχνῖται ἐξηφάνισαν δι' ἐντειχισμού των καὶ τὰς μαρμαρίνας βάσεις τῶν ἐπὶ τῶν ἀντιστοιχῶν στυλοβατῶν βαινόντων κιόνων, τοῦτο δ' ἐξηγεῖ καὶ διατὶ οὐδεμία τοιαύτη βάση ἀνευρέθη εἰς τὰ πέριξ. Εἰς ἀντιστάθμισμα ἐν τούτοις τῆς ἀπωλείας ταύτης διεσώθησαν εὐτυχῶς τέσσαρα ἐκ λευκοῦ μαρμάρου τεμάχια κυλινδρικών κορμῶν κιόνων (εἰκ. 3) οἵτινες ἦσαν, ὡς συνήθως, ἀρράβδωτοι. Δύο τῶν κορμῶν τούτων τὸ ὕψος διεσώθη εὐτυχῶς ἀκέραιον, εἶναι δ' ἀντιστοιχῶς 2.06 μ. καὶ 2.02 μ., ἐν ᾧ τὰ 2 ὑπόλοιπα τεμάχια διετηρήθησαν εἰς μῆκος μόνον 0,55 καὶ 0,19 μ. Καὶ κάτω μὲν φέρουσιν οἱ κορμοὶ ταινίαν μετ' ἀποθέσεως, ἄνω δ' ἑτέραν ταινίαν μετὰ τριγωνικῆς ἐγκοπῆς (εἰκ. 3). Ἐπὶ τῆς ἄνω δ' ἐπιφανείας ὑπάρχει κυκλικὴ ὀπή

† ΛΗΕΠΑΝ
ΤΕΛΗΜΩΝ
ΒΟΗΘΗ†

† ΛΓΙΕΔΗΜΗΤΡΙ
ΒΟΗΘΗΜΙΝ†

Εἰκ. 4.—Αἱ ἐπὶ τῶν κορμῶν τῶν κιόνων ἐπιγραφαί.

γομφώσεως τοῦ κιονοκράνου, διαμέτρου 0,032 μ. καὶ βάθους 0.05 μ. Ἐξ ἑτέρου αἰσθητὴ εἶναι ἡ μείωσις, ἣν παρουσιάζουσιν οἱ κορμοί, τῶν ὁποίων ἡ ἄνω διάμετρος (0,26) ἰσοῦται πρὸς τὰ 5/6 τῆς κάτω (0.32 μ.).

Ἄξια ἰδιαιτέρα σημειώσεως εἶναι ἡ ἐπ' ἀμφοτέρων τῶν κορμῶν καὶ εἰς ὕψος ἀντιστοιχῶς 0,83 καὶ 0,98 ἀπὸ τῆς βάσεως χάραξις ἐπικλήσεων βοηθείας, ὧν ἡ μὲν ἀποτείνεται πρὸς τὸν Ἅγιον Παντελεήμονα (εἰκ. 4) : † Ἅγιε Παντελεήμων βοήθι † (ὑψ. γρ. 0.041 μ.) ἡ δὲ πρὸς τὸν Ἅγιον Δημήτριον (εἰκ. 4) † Ἅγιε Δημήτρι βοήθι ἡμῖν †. (ὑψ. γρ. 0.03 μ.). Ἐὰν δὲ ὑπολογίσωμεν τὸ ὕψος τῶν βάσεων τῶν κιόνων εἰς 0.15 τότε, προστιθεμένου καὶ τοῦ ὕψους τοῦ στυλοβάτου ὑπὲρ τὸ ψηφιδωτὸν δάπεδον (0.230) εὐρίσκομεν, ὅτι αἱ ἐπιγραφαὶ εὐρίσκοντο εἰς ὕψος 1.50 μ. ἤτοι ὀλίγον κατωτέρω τοῦ ὕψους τῶν ὀφθαλμῶν ἐνὸς μέσου ἀναστήματος ἀτόμου.

Αἱ μνημονευθεῖσαι ἐπιγραφαὶ ὑποδηλοῦσιν ἄρα γε τοὺς ἁγίους εἰς ὄνομα τῶν ὁποίων ἐτιμᾶτο ἡ βασιλικὴ ἢ μήπως ὑπῆρχον καὶ εἰς ἄλλους κίονας ἄλλαι, πρὸς ἄλλους ἁγίους ἀπυτεινόμεναι ἐπικλήσεις; Πάντως πρέπει νὰ σημειωθῇ, ὅτι ἐπικλήσεις χαρασσόμεναι ἐπὶ κιόνων τοῦ κυρίου ναοῦ ἢ τοῦ νάρθηκος καὶ ἀπυτεινόμεναι πρὸς ρητῶς κατονο-

μαζομένους ἁγίους εἶναι σπάνια κατὰ τὴν παλαιοχριστιανικὴν ἐποχὴν, ἐν ᾧ τουναντίον πολὺ συνηθέστερα εἶναι αἱ ἀναθηματικαὶ ἐπιγραφαί, αἱ ἀρχόμεναι συνήθως διὰ τῆς φράσεως «ὑπὲρ εὐχῆς καὶ σωτηρίας» καὶ μνημονεύουσαι εἴτε ἐν ἀρχῇ εἴτε ἐν συνεχείᾳ τὸ ὄνομα τοῦ ἀναθέσαντος. Τοιαύτας ἐπὶ κίωνων ἐπιγραφὰς ἔχομεν π. χ. εἰς Θεοτόκου τοῦ Πηλίου ἐπὶ τῆς ἄνω ταινίας κίονος τοῦ ἐξωνάρθηκος⁶, ἐν δὲ τῇ βασιλικῇ Ἐφάντου τῆς Ρόδου⁷ πλείονας ἐπὶ τῆς ἄνω ταινίας τῶν ἐπιθημάτων τῶν κιονοκράνων, καὶ τέλος ἄλλας ὁμοίας ἐπὶ κιονοκράνων τοῦ μουσείου τῆς Αἰγίνης⁸ καὶ τινος ἐν Θάσῳ⁹.

Ἐκ τῶν κιονοκράνων τῶν ἐσωτερικῶν κίωνων διετηρήθη ἐν ἑκ λευκοῦ μαρμάρου ἐντειχισθὲν ὑπὸ τῶν κτιστῶν τοῦ νέου ναοῦ εἰς τὸ παράθυρον τῆς ἀψίδος τοῦ ἱεροῦ. Εἶναι δὲ τοῦτο ἰωνικὸν μετὰ συμφυοῦς ἐπιθήματος (εἰκ. 5). Ἐπὶ τῶν στενῶν αὐτοῦ πλευρῶν φέρει τὸ κιονόκρανον ἀνὰ ἐν ἰωνικὸν ὦν παρεμβαλλόμενον μεταξὺ τῶν γωνιαίων ἐλίκων, ἐπὶ δὲ τῆς κεκλιμένης πλευρᾶς τοῦ ἐπιθήματος εὔρηται ἀνάγλυπτος «λατινικὸς σταυρός». Ἡ κάτω διάμετρος τοῦ κιονοκράνου εἶναι 0.225 μ. ἀντιστοιχεῖ ἐπομένως τελείως πρὸς τὴν ἄνω διάμετρον τοῦ τρίτου τεμαχίου κίονος, ἣτις μετρεῖ 0.21 μ. Κατὰ ταῦτα τὸ ὀλικὸν ὕψος τοῦ κίονος θὰ ἦτο: 0.23 (ὕψος στυλοβάτου) + 0,15; (ὕψ. βάσεως) + 2.06 (ὕψ. κορμοῦ) + 0,17 (ὕψ. κιονοκράνου) = 2.61 μ. Τὸ ὕψος τοῦτο φαίνεται βεβαίως μικρὸν ἐν συγκρίσει πρὸς τὸ ὕψος τῶν κίωνων τῶν γνωστῶν μεγάλων βασιλικῶν. Δὲν εἶναι ἐν τούτοις ἀσύνηθες εἰς μικροτέρας κλίμακος, ἐπαρχιακὰς ἢ ἀγροτικὰς, βασιλικὰς τῆς κυρίως Ἑλλάδος καὶ ἰδίᾳ τῆς Ἀττικῆς. Οὕτω π. χ. οἱ κίονες τῆς βασιλικῆς τῶν Καλυβίων Κουβαρᾶ¹⁰ εἶχον ὀλικὸν ὕψος 2,71 μ. οἱ δὲ τῆς βασιλικῆς τῆς Γλυφάδας 3,10¹¹. Εἶναι δ' ἡ λεπτότης τῶν κίωνων τῶν βασιλικῶν τούτων, ὡς καὶ τῶν τῆς ἡμετέρας, ἐνδεικτικὴ, ὅτι δὲν ὑπῆρχον εἰς αὐτὰς ὑπερῶα ἢ γυναικωνίτης, τοῦθ' ὅπερ ἐπικυροῦται καὶ ἐκ τῆς ἀνυπαρξίας κλιμακοστασίου. Κατὰ ταῦτα τὴν βασιλικὴν τῆς Συίας πρέπει νὰ φαντασθῶμεν μὲ ἀπλᾶς τοξοστοιχίας ὑποστηριζούσας φωταγωγὸν ἐκ μονολόβων παραθύρων ὑψούμενον ὑπεράνω τῶν στεγῶν τῶν πλαγίων κλιτῶν.

⁶) W a c e - D r o o p, B.S.A. XIII (1906 - 7) σ. 316.

⁷) Ὀ ρ λ ᾶ ν δ ο ς, Ἀρχεῖον τῶν Βυζαντινῶν μνημείων τῆς Ἑλλάδος τ. Γ' (1948) σ. 26, εἰκ. 21.

⁸) Ὀ ρ λ ᾶ ν δ ο ς, αὐτόθι σ. 26, σημ. 1.

⁹) Ὀ ρ λ ᾶ ν δ ο ς, Ἀρχεῖον τῶν Βυζ. Μνημείων τῆς Ἑλλάδος τ. Ζ' (1951) σ. 63, εἰκ. 1.

¹⁰) Ὀ ρ λ ᾶ ν δ ο ς, Ἐπετ. Ἐτ. Βυζ. Σπουδῶν τ. Θ' (1932) σ. 442.

¹¹) Ὀ ρ λ ᾶ ν δ ο ς, Πρακτικὰ τῆς Ἀκαδημίας Ἀθηνῶν τοῦ ἔτους 1930 σ. 262, εἰκ. 3.

Ὅσον δ' ἀφορᾷ τὴν ἐπικοινωνίαν τοῦ κυρίως ναοῦ πρὸς τὸν νάρθηκα τὰ διασωθέντα θεμέλια ἀποκλείουσι τὴν ὑπαρξιν τριβήλου κατὰ τὸ μέσον κλίτους, ἐπιτρέπουσι δὲ μόνον τὴν ὑπαρξιν ἀνὰ μιᾶς θύρας ἐπικοινωνίας ἐκάστου κλίτους πρὸς τὸν νάρθηκα (εἰκ. 2). Ἐτέρου

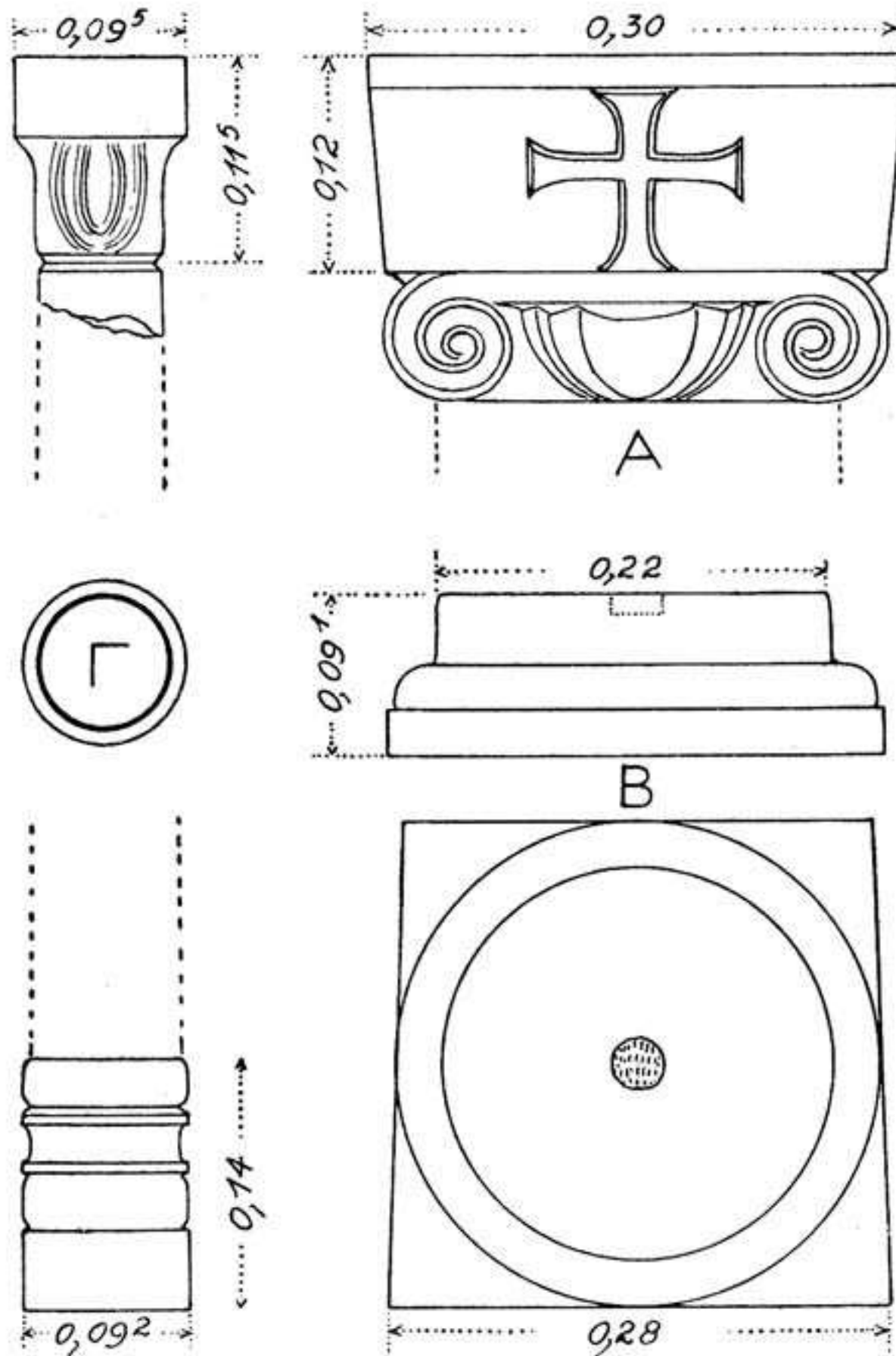

Εἰκ. 5.—Κιονόκρανον τῶν κίωνων τῶν κιονοστοιχιῶν (ἄνω ἀριστερᾷ), βᾶσις τοῦ κιβωρίου (κάτω δεξιᾷ) καὶ κιονίσκος τῆς Ἀγ. Τραπεζῆς (ἀριστερᾷ).

λόγῳ τῆς μεγάλης καταστροφῆς τῶν ἐξωτερικῶν τοίχων τοῦ νάρθηκος δὲν εἶναι εὐκόλον νὰ ὀρισθῇ πῶς ἐπετυγχάνετο ἡ πρὸς τὴν αὐλὴν ἐπικοινωνία τοῦ νάρθηκος, εἶναι ὅμως πιθανόν, ὅτι θύραι θὰ ὑπῆρχον ἐφ' ἑκατέρας τῶν στενῶν πλευρῶν τοῦ νάρθηκος, ἐξ ὧν ἡ βόρειος θὰ συνέδεε τὸν νάρθηκα πρὸς τὸ συνεχόμενον ἐπίμηκες διαμέρισμα Γ (ἔσωτ. διαστ. $4,05 \times 7,10$) ἐπέχον πιθανῶς τόπον βαπτιστηρίου¹², συγκοινω-

¹²) Ἡ μὴ ἀνεύρεσις ἐν τῷ μέσῳ τοῦ δωματίου τούτου κολυμβήθρας δὲν

νοῦν δὲ διὰ θύρας πρὸς ἕτερον ἀνατολικῶς κείμενον μικρότερον χώρον (Δ) (ἔσωτ. διαστ. $2,40 \times 4,05$) ἴσως τὸ δωμάτιον τοῦ χρίσματος, ἐν ᾧ τὸ πρὸς δυσμὰς ἕτερον ἐπίμηκες διαμέρισμα (Ε) (ἔσωτ. διαστ. $10,25 \times 4,25$) δυνατὸν νὰ ἐχρησίμευεν ὡς φωτιστήριον ἢ ὡς προθάλαμος τοῦ βαπτιστηρίου ἢ ἀκόμη καὶ ὡς διακονικόν.

Τὸ Ἱερόν διετηρήθη σχετικῶς καλῶς εἰς τὰς λεπτομερείας του. Οὕτω ἐσωτερικῶς μὲν τῆς ἡμικυκλικῆς ἀψίδος ὑπῆρχεν ἡμικυκλικὸν σύνθρονον, ὅπερ ἐν μέρει κατεστράφη, λόγῳ τῆς ἀδιαημοσύνης τῶν ἀνασκαψάντων. Τὸ σύνθρονον τοῦτο ἀπετελεῖτο πιθανῶς ἐκ τεσσάρων ὁμοκέντρων βαθμίδων, ἐκ τῶν ὁποίων σαφῶς διετηρήθησαν τὰ ἴχνη τῆς ἀνωτάτης (πλάτους 0.80 μ.) καὶ τῆς κατωτάτης (εἰκ. 2).

Πρὸ τῆς ἀψίδος τοῦ ἱεροῦ καὶ εἰς ἀπόστασιν 1.10 ἀπὸ τῆς χορδῆς αὐτῆς διετηρήθη ἡ ὀρθογώνιος ($1,54 \times 0,87$) πωρίνη βάσις τῆς Ἀγίας Τραπέζης (εἰκ. 2), συνισταμένη ἐκ δύο πλακῶν ἐξεχουσῶν κατὰ 0.065 μ. ὑπὲρ τὴν στάθμην τοῦ ψηφιδωτοῦ δαπέδου. Ἐπὶ τῆς ἄνω ἐπιφανείας τῆς βάσεως ταύτης ὑπάρχουσι, παρὰ τὰς 4 γωνίας, ἀνὰ μία ὀρθογώνιος ($0,11 \times 0,14$ μ.) ἐγκοπή, βάθους 0.04 μ. πέμπτη δὲ τετραγῶνος ἐγκοπή εὔρηται καὶ εἰς τὸ κέντρον, διαστάσεων $0,15 \times 0,15$ μ. Εἶναι προφανές, ὅτι αἱ ἐγκοπαὶ αὗται ἐχρησίμευον πρὸς ὑλοδοχὴν καὶ ἐνσφήνωσιν τῶν 5 ποδῶν τῆς Ἀγίας Τραπέζης. Ὡς δ' ἐκ διασωθέντος τεμαχίου (εἰκ. 5) συνάγεται οἱ πόδες οὗτοι εἶχον, ὡς συνήθως, τὴν μορφήν κιονίσκου μετὰ βάσεως καὶ κιονοκράνου. Εὐρέθη δὲ μάλιστα ἐν τεμάχιον τῆς μετὰ πλίνθου βάσεως τοιούτου κιονίσκου, πλευρᾶς 0.092 καὶ ὕψους 0,14, ὡς καὶ 2 τεμάχια μετὰ κορινθιάζοντος κιονοκράνου ὕψους 0.115 (εἰκ. 5). Τὸ ὀλικὸν ὕψος τῶν κιονίσκων τούτων δὲν δύναται ἀκριβῶς νὰ ὁρισθῆ, ἢ ἐκ τῆς Ἀγίας Τραπέζης ὅμως προέλευσίς των εἶναι ἀναμφισβήτητος, οὐ μόνον λόγῳ τῆς μικρᾶς αὐτῶν κλίμακος ἀλλὰ καὶ λόγῳ τῆς μορφῆς, ἣν παρουσιάζουσιν, ἥτις εἶναι τυπικὴ διὰ πόδας Ἀγίας Τραπέζης¹⁸.

συνεπάγεται καὶ τὸν ἀποκλεισμόν τοῦ χαρακτηρισμοῦ αὐτοῦ ὡς βαπτιστηρίου, καθόσον εἰς πολλὰς βασιλικὰς, ἐνθα δὲν ἦτο δυνατὴ ἡ ἀγωγὴ πηγαίου ὕδατος διὰ σωλήνων, τὸ βάπτισμα ἐγίνετο διὰ ραντισμοῦ, τοῦ βαπτιζομένου ἵσταμένου ἐντὸς πηλίνης φορητῆς λεκάνης πβλ. σχετικῶς L e m e r l e, Philippes σ. 337. Τὸ δωμάτιον Γ θεωρῶ ὡς βαπτιστήριον διότι, ὡς ἐπὶ τὸ πλεῖστον, τὰ βαπτιστήρια κατεσκευάζοντο παρὰ τὴν ΒΔ γωνίαν τοῦ νάρθηκος, ὡς π.χ. εἰς Φιλίππους (L e m e r l e, Philippes πίν. XV - XVI), Ἐπίδαυρον (A E 1929 σ. 200, εἰκ. 32), Νικόπολιν Α (A. E., 1929 σ. 206, εἰκ. 37), Ἐλευσίνα κλπ.

¹⁸) Ὅμοια παραδείγματα : Θάσου (Ὀ ρ λ ά ν δ ο ς, Ἄρχ. Βυζ. Μνημ. Ἑλλ. Ζ' (1951) σ. 25, εἰκ. 16) Φθιωτίδων Θηβῶν Α καὶ Β (Σ ω τ η ρ ί ο υ, A E 1929 σ. 24, εἰκ. 24 καὶ σ. 125 εἰκ. 170), Φιλίππων Α (L e m e r l e, Philippes, πίν. XXXII ἀρ. 10), Ἀφεντέλλη Λέσβου, (Ὀ ρ λ ά ν δ ο ς, Ἄρχ. Δελτ. 1929 σ. 57 εἰκ. 62) κλπ.

Πέριξ τῆς Ἀγίας Τραπέζης διατηρήθησαν τὰ ἕγνη τριῶν βάσεων καὶ μία ὀλόκληρος βῆσις κατὰ χώραν ἀνήκουσα εἰς ἓνα τῶν κίωνων τοῦ στεγάζοντος ἄλλοτε τὴν Ἀγίαν Τράπεζαν κιβωρίου (εἰκ. 2). Αἱ βάσεις αὗται σχηματίζουσιν ἀκριβῆς τετράγωνον, πλευρᾶς 1.87 ἀπὸ ἄξονος εἰς ἄξονα κίονος. Ἡ σωζομένη κατὰ χώραν βῆσις τῆς Ν. Α. γωνίας ἔχει ὀλικὸν ὕψος 0.091 μ. συνίσταται δὲ ἐκ χαμηλῆς τετραγώνου πλίνθου, πλευρᾶς 0.27 μ. φερούσης ἄνωθεν πεπλατυσμένην κυκλικὴν σπεῖραν καὶ τέλος συμφυῆς τμήμα τοῦ κυλινδρικοῦ κορμοῦ τοῦ κίονος (ὕψ. 0.04 καὶ διαμ. 0.22). Τοῦ κορμοῦ ὅμως τοῦ κίονος λείψανα δυστυχῶς δὲν ἀνευρέθησαν. Ἡ διασωθεῖσα βῆσις φέρει ἐν τῷ κέντρῳ κυκλικὸν τόρμον γομφώσεως τοῦ κορμοῦ, διαμ. 0.03 καὶ βάθους 0.03 μ.

Τέλος τοῦ ἀποκλείοντος τὸ πρεσβυτέριον ἀπὸ τοῦ ὑπολοίπου μέσου κλίτους τέμπλου ἀρχιτεκτονικὰ μέλη δὲν διατηρήθησαν κατὰ χώραν. Εὐρέθη ὅμως ἔξω τοῦ ναοῦ εἰς ὠραῖος ἐκ λευκοῦ μαρμάρου πεσσίσκος (εἰκ. 6) πλευρᾶς 0.184 μ. καὶ ὕψ. 0.965 μ. φέρων ἄνω συμφυᾶ τὴν ἰωνικὴν βῆσιν τοῦ ὑπερθεῖν, μὴ σωζομένου πλέον, κιονίσκου. Ἐπὶ τῆς προσθίας ἐπιφανείας τοῦ πεσσίσκου ὑπάρχει ἐντὸς ὀρθογωνίων ἐγκοπῶν ἢ συνήθης κυρτὴ γλυφὴ (εἰκ. 6), ἐν ᾧ ἢ ὀπισθεν ἐπιφάνεια εἶναι ἀνώμαλος, λόγῳ θραύσεως. Ποῦ ἀκριβῶς εὐρίσκειτο τὸ μαρμαρινὸν τέμπλον μᾶς διδάσκει τὸ ψηφιδωτὸν δάπεδον, ὅπερ εἰς ἀπόστασιν 5.50 μ. ἀπὸ τῆς χορδῆς τῆς ἀψίδος τοῦ ἱεροῦ παρουσιάζει ὄχι μόνον ἀλλαγὴν σχεδίου, ἀλλὰ καὶ διακοπὴν τῆς ψηφώσεως κατὰ μίαν ταινίαν πλάτους 0.25 μ.

Ἐπειδὴ δ' ἐν τῷ μέσῳ καὶ πρὸς δυσμὰς τῆς ἀκοσμήτου ταύτης ταινίας παρατηρεῖται καὶ ἄλλο κανονικὸν ἀκόσμητον ὀρθογώνιον, πλάτους 1.63 καὶ ἑξοχῆς 1.37 μ. συμπεραίνομεν, ὅτι καὶ εἰς τὸ τέμπλον τῆς Συρίας θὰ ὑπῆρχε τὸ καὶ εἰς ἄλλας παλαιοχριστιανικὰς βασιλικὰς¹⁴ παρατηρούμενον τετρακίονιον, τὸ κατασκευαζόμενον ἐνταῦθα, προφανῶς χάριν μεγαλυτέρας ἐξάρσεως τῆς Ὠραίας Πύλης.

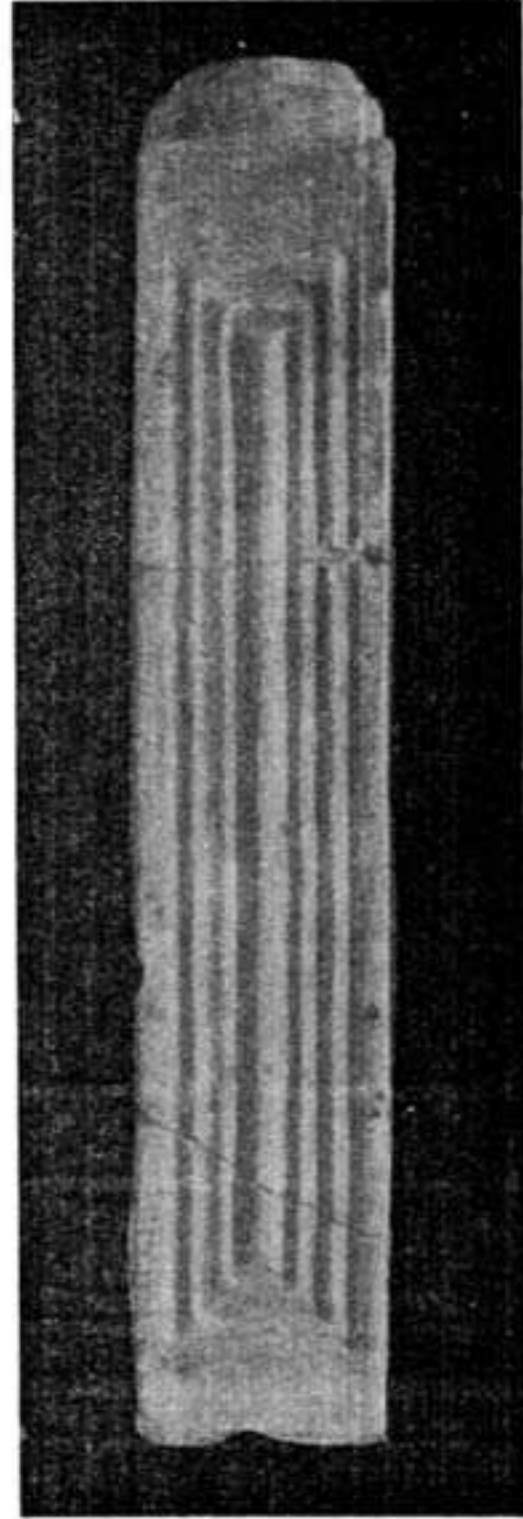

Εἰκ. 6.—Πεσσίσκος τοῦ τέμπλου.

¹⁴) Ὅρα τὰ σχετικὰ παραδείγματα ἐν Ὁ ρ λ ά ν δ ο υ, Ἀρχ. Βυζ. Μν. Ἑλλ. Ζ', σ. 30, σημ. 1.

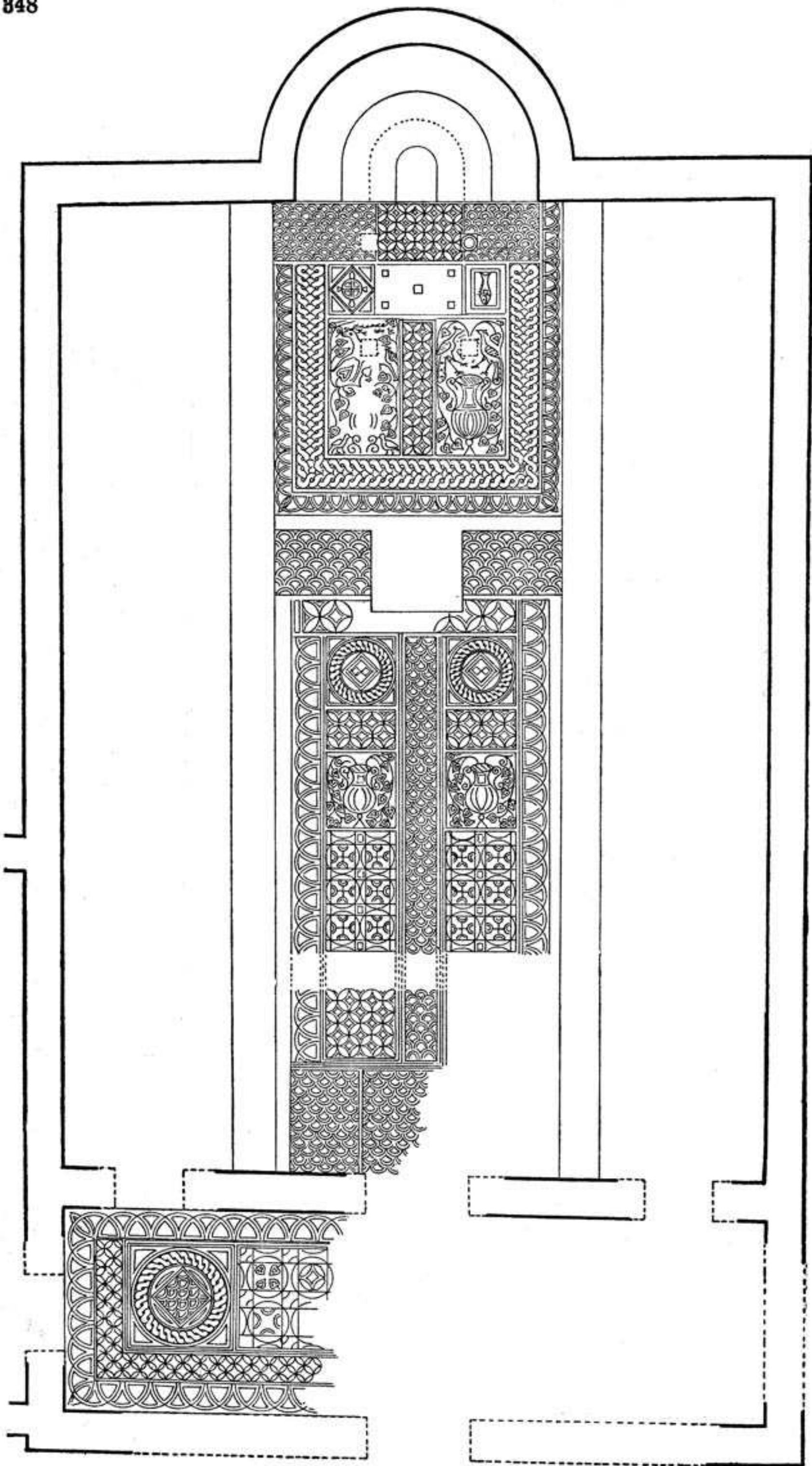

Είχ. 7. — Γενική κάτοψις τοῦ ψηφιδωτοῦ δαπέδου.

Β' Η ΨΗΦΙΔΩΤΗ ΔΙΑΚΟΣΜΗΣΙΣ ΤΟΥ ΝΑΟΥ

Ἐξαιρέσει τῶν πλαγίων κλιτῶν καὶ τῶν προσκισμάτων ὅλη ἡ ὑπόλοιπος ἐπιφάνεια τοῦ ἀποκαλυφθέντος ναοῦ, ἦτοι τὸ μέσον κλίτος καὶ

A

B

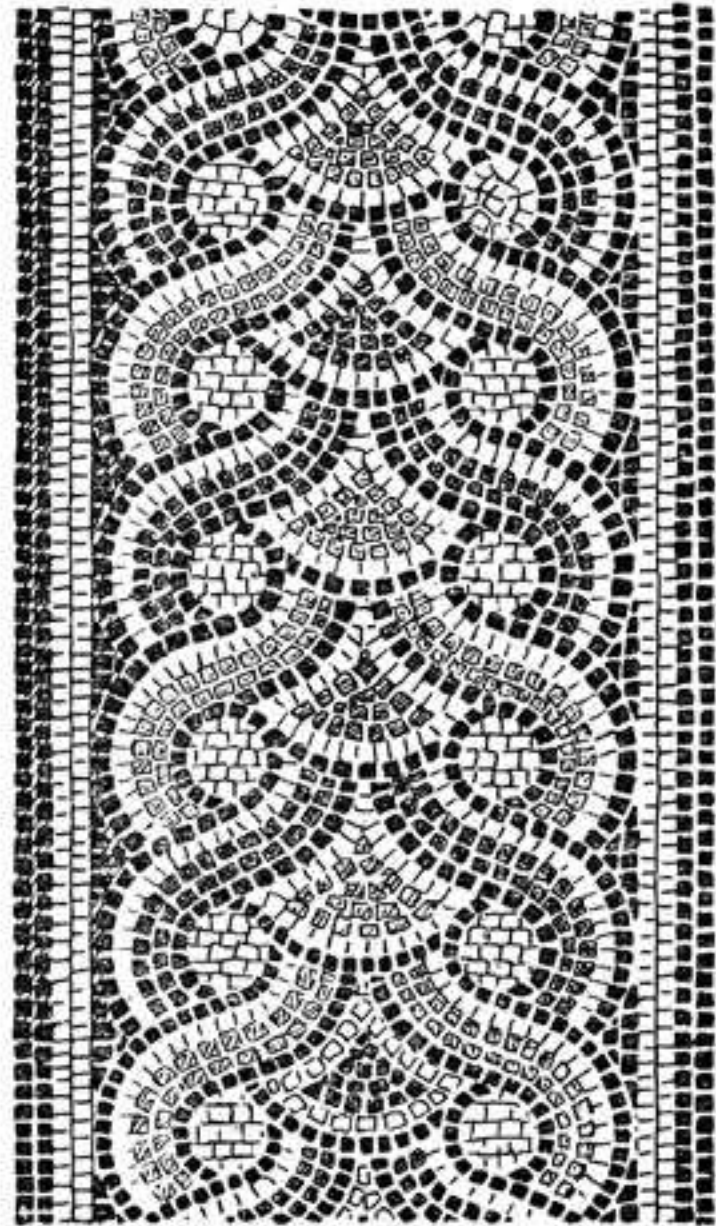
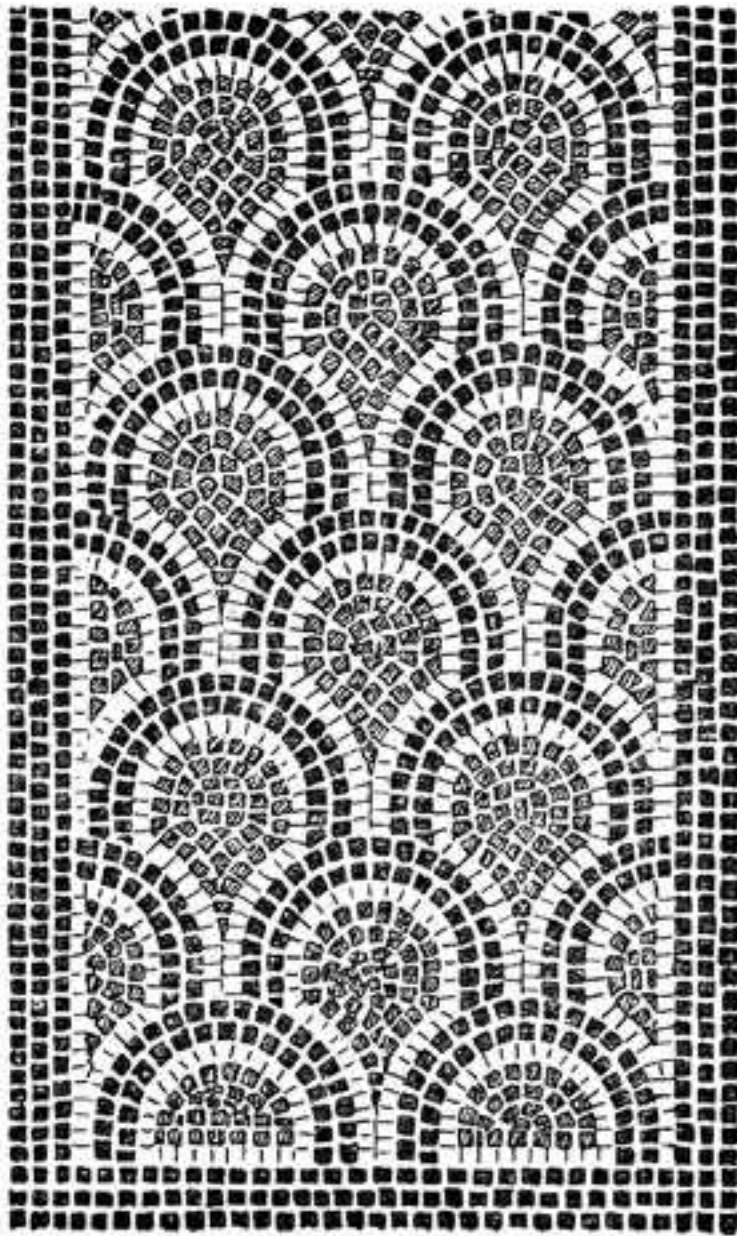

Γ

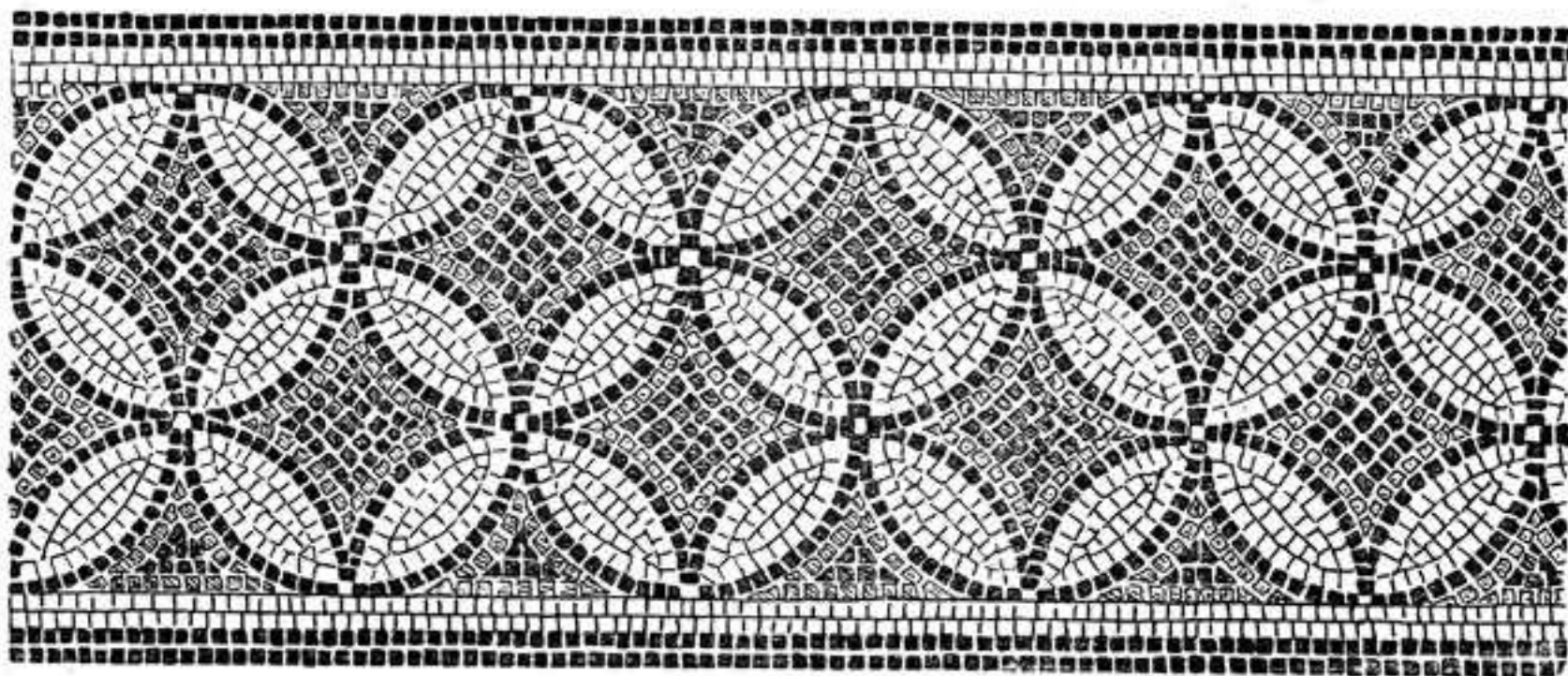

Εἰκ. 8.—Λεπτομέρειαι τῆς ψηφιδωτῆς διακοσμῆσεως τοῦ πρεσβυτερίου.

ὁ νάρθηξ, ἔχει τὸ δάπεδον αὐτῆς κεκαλυμμένον διὰ ψηφιδωτῶν γεωμετρικῶν καὶ ζωϊκῶν παραστάσεων (εἰκ. 7). Θὰ ἀρχίσωμεν τὴν περι

γραφὴν των ἀπὸ τοῦ μέσου κλίτους. Τούτου ἡ διακόσμησις διαιρεῖται εἰς δύο σαφῶς διακεκριμένα τμήματα, ἧτοι α) τοῦ ἀνατολικοῦ, δηλ. τοῦ πρεσβυτερίου, ἐκτεινομένου ἀπὸ τῆς χορδῆς τῆς ἀψίδος, τοῦ ἱεροῦ μέχρι τοῦ τέμπλου καὶ β) τοῦ δυτικοῦ, ἐκτεινομένου ἀπὸ τοῦ τέμπλου μέχρι τοῦ χωρίζοντος τὸν κυρίως ναὸν ἀπὸ τοῦ νάρθηκος ἐγκαρσίου τοίχου.

α) Ἡ ψηφιδωτὴ διακόσμησις τοῦ πρεσβυτερίου φέρει κατὰ τὰς τρεῖς αὐτῆς πλευρὰς (Β.Δ καὶ Ν) πλαίσιον (πλάτους 0.33 μ.) ἐκ δια-



Εἰκ. 9.—Παράστασις τοῦ συμβολικοῦ ἰχθύος δεξιᾷ τῆς Ἀγ. Τραπέζης.

τεμνομένων ἡμικυκλίων, μελανῶν ἐπὶ λευκοῦ βάθους (εἰκ. 7). Εὐθὺς μετὰ τὸ πλαίσιον τοῦτο ὑπάρχει ἐσωτερικῶς δεύτερον πλαίσιον, πλάτους 0.50 μ. ἀποτελούμενον ἐξ ἀλυσσοειδοῦς πλέγματος ταινιῶν ἐναλλὰξ φαιῶν καὶ ἐρυθρῶν καὶ λευκῶν κόμβων (εἰκ. 8, Β). Τὸ δεύτερον ὅμως τοῦτο πλαίσιον δὲν ἐκτείνεται μέχρι τῆς χορδῆς τῆς ἀψίδος· διότι παρεβάλλονται πρὸς ἀνατολὰς τρία μεγάλα ὀρθογώνια πεδία ἐκ τῶν ὁποίων τὰ μὲν δύο ἄκρα κοσμοῦνται διὰ τοῦ γνωστοῦ φολιδωτοῦ κοσμήματος (εἰκ. 8, Α), τὸ δὲ μέσον διὰ κυανῶν ἀτρακτοειδῶν σχημάτων προκυπτόντων ἐκ διατεμνομένων κύκλων (εἰκ. 8, Γ). Τὰ μεταξὺ δὲ τῶν ἀτρακτοειδῶν σχημάτων καμπυλόγραμμα τετράπλευρα συνετέ-

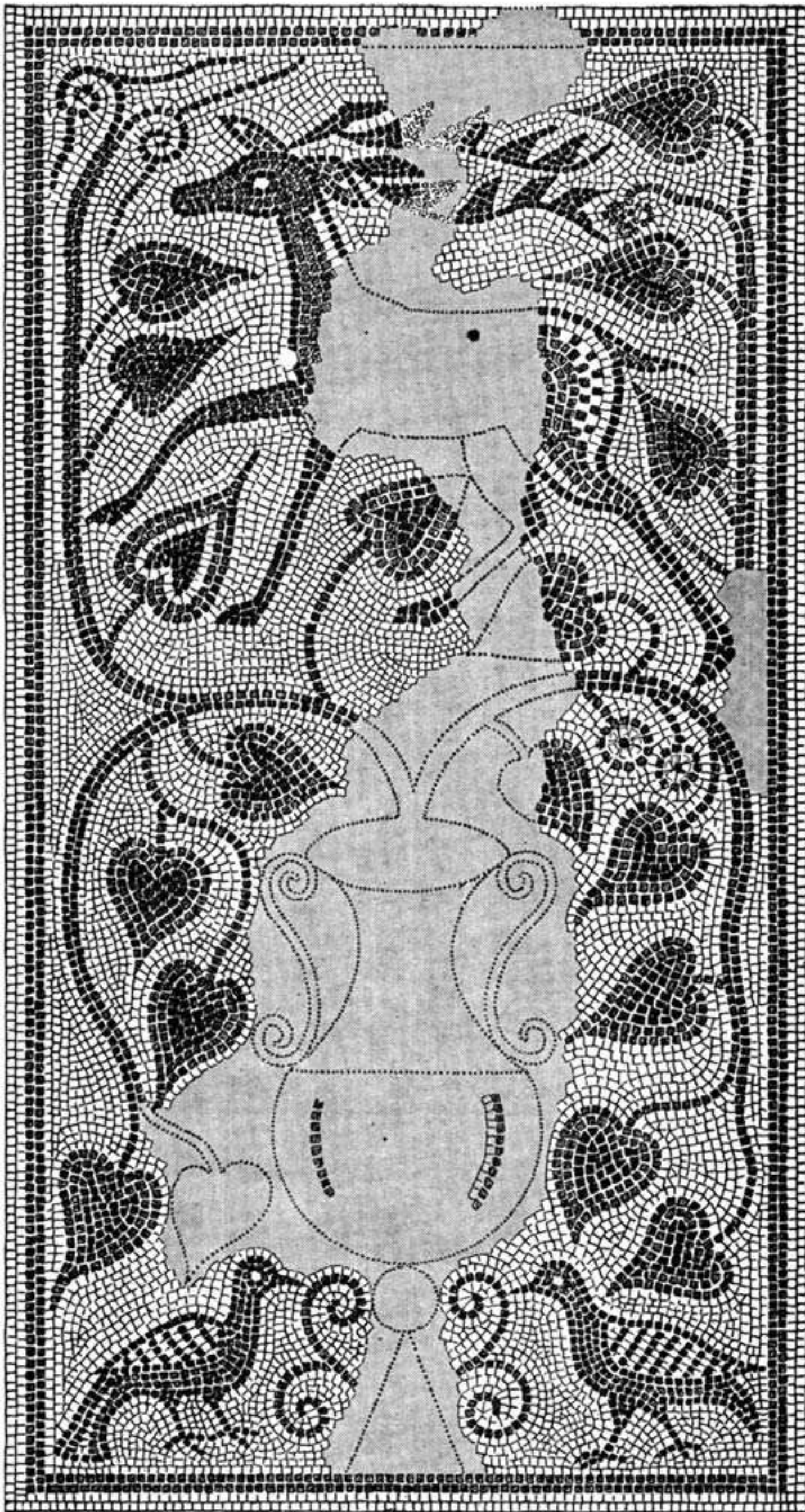

Εἰκ. 10.—Ψηφιδωτὴ παράστασις ἐλάφου καὶ ἀμφορέως
ἐν τῷ πρεσβυτερίῳ (σχέδιον).

θησαν ἐκ ψηφίδων σιτοχρόων. Ἡ δυτικῶς τῶν 3 ἀνατολικῶν πεδίων ἐπιφάνεια τοῦ πρεσβυτερίου διηρέθη εἰς πέντε ὀρθογώνια πεδία, ἡ διάχωρα, ἐκ τῶν ὁποίων τὰ δύο ἀνατολικά εὐρίσκονται ἀνὰ ἓν ἑκατέρωθεν τῆς Ἀγίας Τραπεζῆς καὶ εἰκονίζουσι τὸ μὲν πρὸς Β. σταυροειδές τι γεωμετρικὸν κόσμημα ἐγγεγραμμένον ἐντὸς ῥόμβου, τὸ δὲ πρὸς νότον μέγαν ἰχθῦν (εἰκ. 9) διευθυνόμενον ἀπ' Α. πρὸς Δ καὶ περιβαλλόμενον ὑπὸ ὁμολόγων ὀρθογωνίων πλαισίων. Ἡ παρὰ τὴν Ἀγίαν Τράπεζαν παράστασις τοῦ συμβολικοῦ ἰχθύος εὔρηται καὶ εἰς ἄλλας



Εἰκ. 11.—Ψηφιδωτὴ παράστασις ἐλάφου ἐν τῷ πρεσβυτερίῳ (φωτογραφία).

βασιλικάς. Ἐκ δὲ τῶν ὑπολοίπων τριῶν ὀρθογωνίων διαχώρων τὸ μὲν κοσμούμενον διὰ διατεμνομένων κύκλων χρησιμεύει ὡς ζώνη χωρισμοῦ, τὰ δὲ δύο ἄλλα φέρουσι συμβολικὰς καὶ πάλιν παραστάσεις ἧτοι ἔλαφον μὲν τὸ βόρειον (πβλ. Ψαλμὸν 41,2) παγώνια δὲ τὸ νότιον ὑπεράνω μεγάλου ἀμφορέως (πβλ. Αὐγουστῖνον, De civitate Dei LXXI, 4). Καὶ ἡ μὲν μακρόκερος ἔλαφος (εἰκ. 10 καὶ 11) εἰκονίζεται βαδίζουσα πρὸς τ' ἀριστερὰ ἐντὸς φυλλωμάτων κισσοῦ καλυπτόντων διὰ τῶν κυματιστῶν μίσχων των ὀλόκληρον τὴν ἐπιφάνειαν, πλὴν τῶν δύο κάτω γωνιῶν, ἐν αἷς εἰκονίσθη εἰς μικροτέραν κλίμακα, ἀνὰ ἓν πτηνόν. Τὰ δὲ παγώνια (εἰκ. 12 καὶ 13) εἰκονίσθησαν ἀντωπὰ καὶ βαί-

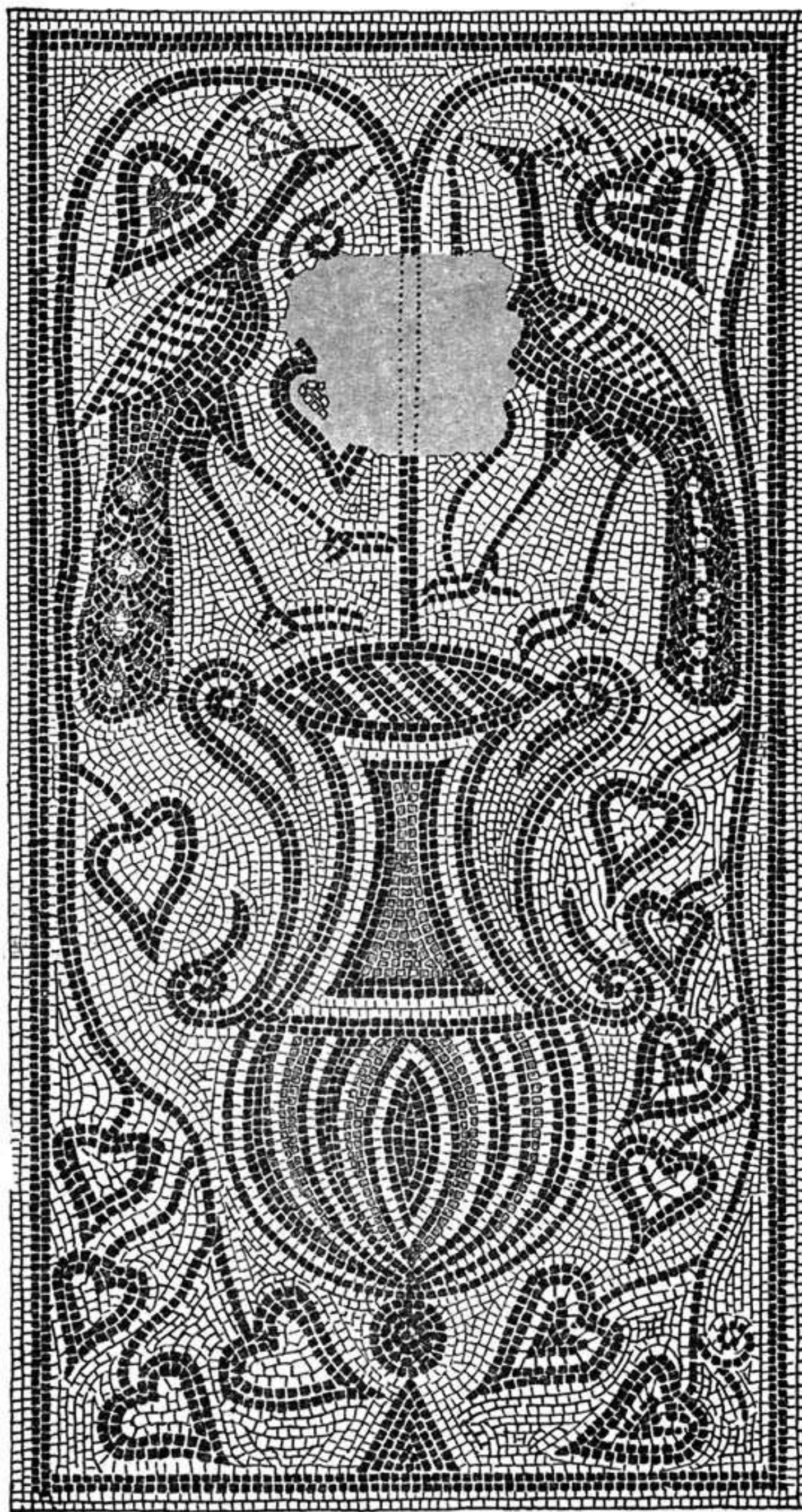

Εἰκ. 12.—Ψηφιδωτὴ παράστασις παγωνίων ἐπὶ ἀμφορέως (σχέδιον).

νοντα ἐπὶ μεγάλου ἀμφορέως ἔχοντος τὴν κοιλίαν ἐρραβδωμένην διὰ 10 ραβδώσεων ἐξ ἐναλλάξ ἐρυθρῶν καὶ λευκῶν γραμμῶν. Ὡς δ' εἰς τὸ ἄλλο διάχωρον, οὕτω καὶ ἐνταῦθα ἀπλοῦνται κισσόφυλλα μετὰ κυματιστῶν βλαστῶν πληροῦντα τὰ κενὰ τοῦ ὀρθογωνίου. Ἐπὶ τῶν δύο περιγραφέντων διαχώρων εἶχον τεθῆ αἱ δύο δυτικαὶ βάσεις τοῦ κιβωρίου, ἡ μὲν ἐπὶ τοῦ σώματος τῆς ἐλάφου, ἡ δὲ ἐπὶ τοῦ ἐκ τοῦ ἀμφορέως ἐκφυομένου βλαστοῦ (εἰκ. 10 καὶ 12).

Ἄς ἔλθωμεν τῶρα εἰς τὴν ἐξέτασιν τοῦ ἔξω τοῦ ἱεροῦ δευτέρου τμήματος τοῦ μέσου κλίτους.



Εἰκ. 13.—Ψηφιδωτὴ παράστασις παγωνίων ἐπὶ ἀμφορέως (φωτογραφία).

Ὡς τὸ πρῶτον οὕτω καὶ αὐτὸ πλαισιοῦται κατὰ τὰς τρεῖς αὐτοῦ πλευρὰς διὰ πλαισίου ἐκ διατεμνομένων ἡμικυκλίων. Τὸ ἐντὸς τοῦ πλαισίου τούτου ὀρθογώνιον διαιρεῖται εἰς πολλὰ ὀρθογώνια διάχωρα, ἐξ ὧν πάλιν δύο μεγαλύτερα πρὸς ἀνατολὰς εὐρισκόμενα ἑκατέρωθεν τοῦ πρὸ τῆς Ὠραίας Πύλης τοῦ τέμπλου τετρακιονίου, κοσμοῦνται διὰ τοῦ γνωστοῦ φολιδωτοῦ κοσμήματος (εἰκ. 8, Α) ἐν ᾧ τὸ ἀμέσως πρὸ τοῦ τετρακιονίου στενόμηκες κοσμεῖται διὰ διατεμνομένων κύκλων, εἶναι δὲ κατὰ μέγα μέρος κατεστραμμένον. Ἄλλο δὲ πάλιν στενόμηκες ὀρθογώνιον, ἐκτεινόμενον κατὰ τὸν ἄξονα τοῦ ναοῦ, ἐν εἴδει δισδρόμου (εἰκ. 7), κοσμεῖται ὡσαύτως διὰ φολιδωτοῦ κοσμήματος. Ἐκ τῶν ἑκατέρωθεν αὐτοῦ τεσσάρων τετραγώνων διαχώρων τὰ μὲν πρὸς ἀνατολὰς κοσμοῦνται διὰ κυκλικῶν ἀλύσεων περιβαλλουσῶν ἐγγεγραμμένον τετράγωνον (εἰκ. 14), τὰ δὲ πρὸς δυσμὰς διὰ μεγάλων ἀμ



Εἰκ. 14.—Διάχωρον μετὰ κυκλικῆς ἀλύσεως περιβαλλούσης τετραγώνον.



Εἰκ. 15.—Διάχωρον μετὰ παραστάσεως ἀμφορέως ἐξ οὗ ἐκφύονται κισσόφυλλα.

φορέων ἀπὸ τοῦ στομίου τῶν ὀπείων ἐκφύονται πολλαχῶς διακλαδούμενοι βλαστοὶ μετὰ κισσοφύλλων (εἰκ. 15). Τὸ θέμα τοῦτο ἦτο λίαν ἀγαπητὸν εἰς τὴν παλαιοχριστιανικὴν διακοσμητικὴν. Ἀμέσως κάτωθεν τῶν τελευταίων τούτων διαχώρων ἀκολουθοῦσιν ἄλλα ὀρθογώνια, ἑκατέρωθεν τοῦ διαδρόμου διατεταγμένα, περικλείοντα δὲ κύκλους μετὰ σταυρῶν (εἰκ. 7) καὶ περαιτέρω ἄλλα μετὰ διατεμνομένων κύκλων, κατὰ τὸ πλεῖστον κατεστραμμένα. Τέλος τὸ δυτικὸν τέρμα τοῦ μέσου κλίτους κοσμεῖται διὰ ψηφιδωτοῦ κοσμήματος εἰς τρία ἢ τέσσαρα διά-

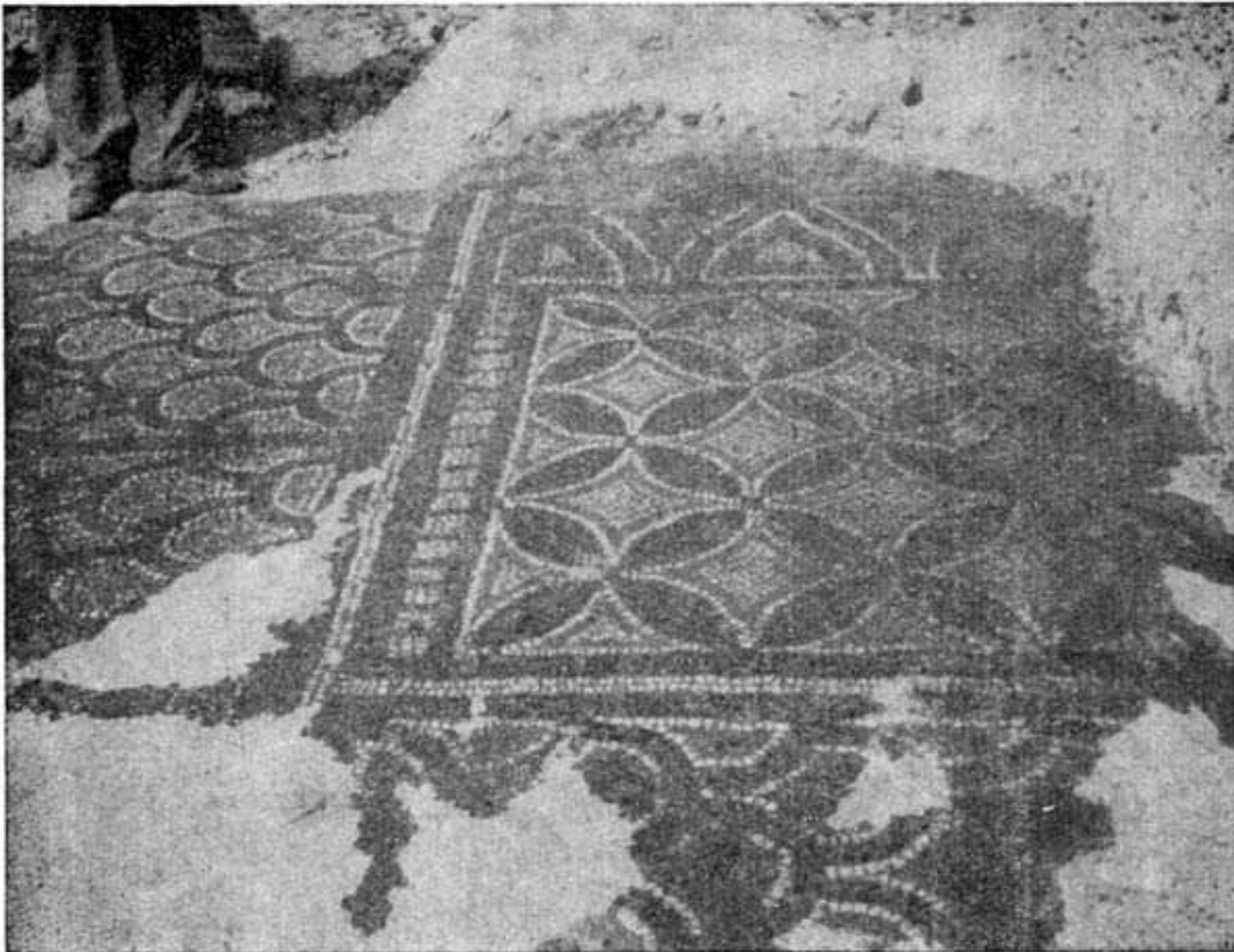

Εἰκ. 16.— Ψηφιδωτὴ διακόσμησις τοῦ δυτικοῦ τμήματος τοῦ μέσου κλίτους.

χωρα κατανεμημένου, ἐξ ὧν σήμερον σώζονται μόνον τὰ δύο πρὸς βορρᾶν (εἰκ. 7 καὶ 16) λόγῳ τῆς ἔξω τοῦ σημερινοῦ ναοῦ θέσεώς των, ἕνεκα τῆς ὁποίας εἶναι ἐκτεθειμένα εἰς τὰς βροχὰς καὶ τοὺς παγετούς.

Ὅσον ἀφορᾷ τὸ ψηφιδωτὸν δάπεδον τοῦ ὀρθογωνίου νάρθηκος, ὅπερ σώζεται σήμερον μόνον κατὰ τὸ βόρειον αὐτοῦ ἥμισυ (εἰκ. 7), τοῦτο φέρει περίξ μὲν πλαίσιον ἐκ διατεμνομένων κύκλων, ἐσωτερικῶς δ' αὐτοῦ ἄλλα κατὰ τὰς τρεῖς μόνον πλευρὰς (Β, Δ καὶ Ν.) ἕτερον στενότερον πλαίσιον ἐκ διατεμνομένων κύκλων. Ἐντὸς τοῦ ἐν σχήματι Π πλαισίου τούτου ὑπῆρχον τετράγωνα διάχωρα, ἐξ ὧν διεσώθησαν δύο (εἰκ. 7). Τούτων τὸ μὲν πρὸς βορρᾶν φέρει κυκλικὸν ἀλυσσοειδὲς κόσμημα περιβάλλον τετράγωνον πλήρες κισσοφύλλων, τὸ δὲ γειτονικὸν αὐτοῦ διαιρεῖται εἰς τετράγωνα ἐγγεγραμμένα ἐντὸς ἐφαπτομένων

κύκλων καὶ περιβάλλοντα ἄλλοτε μὲν κισσόφυλλα ἐκφυόμενα ἀπὸ τῶν γωνιῶν των, ἄλλοτε δὲ ἀτρακτοειδῆ σχέδια, ὡς ἡ εἰκὼν 17 δεικνύει. Καὶ τὰ μὲν τετράγωνα, οἱ κύκλοι καὶ τὰ κισσόφυλλα εἶναι ἐκτελεσμένα διὰ λευκῶν ψηφίδων, τὸ δὲ βάθος — ὁ κάμπος — διὰ μελανῶν.



Εἰκ. 17.—Τὸ σωζόμενον τμήμα τῆς ψηφιδωτοῦ διακοσμῆσεως τοῦ δαπέδου τοῦ νάρθηκος.

Γ' Η ΧΡΟΝΟΛΟΓΙΑ ΚΑΤΑΣΚΕΥΗΣ ΤΗΣ ΒΑΣΙΛΙΚΗΣ

Ἐλλείψει συγκεκριμένου τινὸς χρονολογικοῦ τεκμηρίου θὰ στηριχθῶμεν διὰ τὴν χρονολόγησιν τῆς βασιλικῆς εἰς καθαρῶς τεχντροπικὰ κριτήρια. Καὶ δὴ: α) ἡ μορφή τοῦ μόνου διασωθέντος κιονοκράνου τῶν στοῶν (εἰκ. 5), τὸ ὁποῖον παρουσιάζει ὑψηλὸν ἐπίθημα καὶ πεπιεσμένον ἔχινον εἰργασμένα ἐξ ἑνὸς καὶ τοῦ αὐτοῦ τεμαχίου μαρμάρου, εἶναι δηλωτικὴ τοῦ 6ου μ. Χ. αἰ. ὅποτε εἰς ἐπαρχιακὰς βασιλικὰς τὰ κιονόκρανα φέρουσιν ἕν μόνον ὦδον μετὰ κελύφους ἐν τῷ μέσῳ τοῦ ἔχινου¹⁸. Ἰουστινιανείους ἐπίσης χρόνους ὑποδηλοῖ καὶ ἡ ἐν τῷ

ἱερῶ ὑπαρξίς συνθρόνου ἐξ ὁμολόγων ἡμικυκλικῶν δακτυλίων. Εἰς τοὺς αὐτοὺς τέλος χρόνους — μέσα ἢ δεύτερον ἡμισυ τοῦ βου αἰ. — τάσσει τὸν ναὸν καὶ ἡ τεχνοτροπία τῆς ψηφιδωτῆς αὐτοῦ διακοσμήσεως, ἰδίᾳ τῆς ἐλάφου (εἰκ. 10 καὶ 11) καὶ τῶν παγωνίων (εἰκ. 12 καὶ 13), ἅτινα παρουσιάζουσιν ἀκαμψίαν καὶ ἰσχυρὰν σχηματοποίησιν μὲ τὸ αὐστηρῶς γραμμικόν των σχέδιον καὶ παντελῆ ἔλλειψιν πλαστικότητος εἰς τὸν ὄγκον τῶν σωμάτων, ἀντὶ τῆς ὁποίας κυριαρχεῖ ἐνταῦθα ἡ διακοσμητικὴ ἐπιπεδότης, ἢ τόσον χαρακτηριστικὴ διὰ τὸν βον μ. Χ. αἰῶνα.

Πλὴν τῶν ἀνωτέρω περιγραφέντων γλυπτῶν τεμαχίων διασώζονται εἰς τὴν βασιλικήν, εἴτε ἐλεύθερα, εἴτε ἐντειχισμένα εἰς τοὺς τοίχους τοῦ νεωτέρου ναοῦ, καὶ τὰ ἐξῆς 3 τεμάχια (εἰκ. 18).

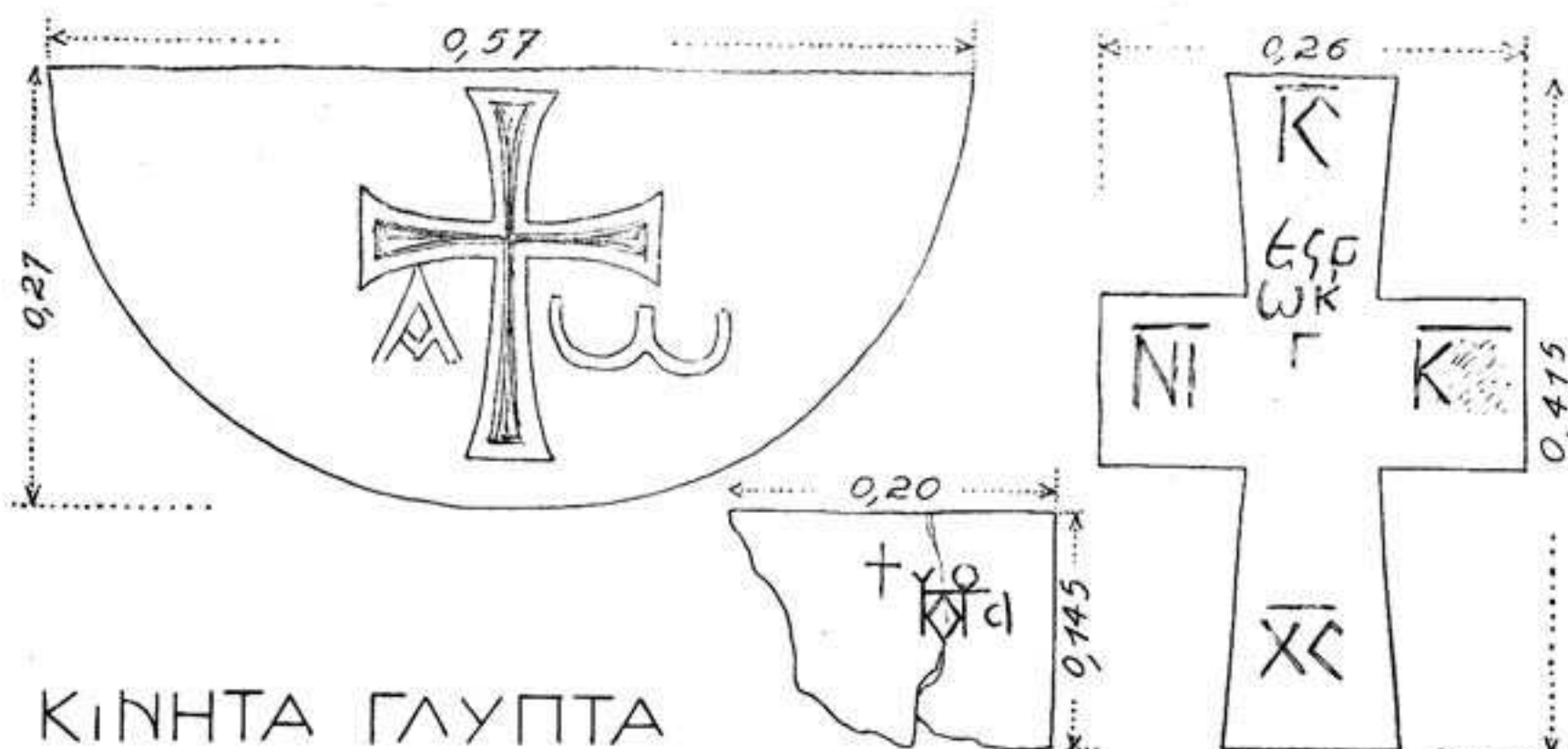

Εἰκ. 18.—Κινητὰ γλυπτὰ ἐκ Συρίας ἐντειχισμένα ἢ ἀποκείμενα ἐν τῇ βασιλικῇ.

α) Κολοβὸν τεμάχιον πλακὸς μαρμάρου (πάχους 0,07) φέρον κεχαραγμένον τὸ ἐν τῇ εἰκόνι 18 σχεδιαζόμενον συμπίλημα, ὅπερ δύναται ἴσως ν' ἀναγνωσθῇ Ὑπατίου. Τὸ τεμάχιον τοῦτο ἀνήκει πιθανῶς εἰς τὴν καλύπτουσαν τὴν Ἀγ. Τράπεζαν πλάκα. Ὁμοία μετὰ συμπιλήματος πλάξ παλαιοχριστιανικῆς Ἀγίας Τραπέζης σώζεται εἰς τὸ Μουσεῖον Χίου¹⁵.

β) Ἡμικυκλικὴ πωρίνη πλάξ διαμέτρου 0,57 μ. φέρουσα ἀνάγλυπτον σταυρὸν καὶ ἑκατέρωθεν αὐτοῦ κάτω τὰ ἀποκαλυπτικὰ γράμματα Α καὶ Ω.

¹⁵) Ὅρα σχετικῶς Kautzsch, Kapitellstudien σελ. 176 καὶ Α. Ὀρλάνδου, Ἡ ξυλόστεγος παλαιοχρ. βασιλικὴ τ. Β' (1954) σ. 323.

¹⁶) Α. Orlandos, Monuments byzantins de Chios II πίν. 2, κ.

γ) Πώρινος περίοπτος σταυρός, διαστάσεων $0,415 \times 0,26$ μ., φέρων χαραγμένας τὰς ἐξῆς ἐπιγραφὰς: α) $IC - XC \quad | \quad - NI - K(A) -$ ἦτοι Ἰησοῦς Χριστὸς Νικᾶ καὶ β) "Εἶτους ,ϚΩΚΓ", ὅπερ ἀντιστοιχεῖ πρὸς τὸ σωτήριο ἐτος 1315. Κατὰ τὴν βεβαίωσιν τῶν ἐγχωρίων ὁ σταυρὸς οὗτος μετηνέχθη ἄλλοθεν εἰς τὴν ἐκκλησίαν, καὶ τοῦτο εἶναι φυσικόν, ἀφ' οὗ ἡ βασιλικὴ τῆς Συρίας δὲν φαίνεται νὰ διετηρήθη ὀρθία πέρα τοῦ 7ου μ. Χ. αἰῶνος.

ΑΝ. Κ. ΟΡΛΑΝΔΟΣ